



Schnitzeljagd 2013

Team:

Bielarwski / Hofmann

Startnummer:

09

Punkte:

1. Streckenbezogener Teil:

Suchbilder: 6 (max. 6 Punkte)
Fragen zur Strecke: 12 (max. 12 Punkte)
gesamt: 18 (max. 18 Punkte)

2. Wissensteil:

Fahrzeuggeschichte: 6 (max. 6 Punkte)
Fahrwerk: 3 (max. 3 Punkte)
Autobilder: 4 (max. 4 Punkte)
Markenembleme: 3 (max. 3 Punkte)
gesamt: 16 (max. 16 Punkte)

3. Fahrprüfung: 3 (max. 3 Punkte)

Gesamtpunktzahl: 37 (max. 37 Punkte)

Platz: 1



Kloster Andechs



Monatschauser Hof





Schlager Str. 31 Peißenberg ✓



Dorfstr. 6 Schöffau ✓



Egenried ~~Schöffau~~ Kapelle ✓
Kapelle ✓ ~~Schöffau~~ ~~Uffing~~

7. Schwitzeliago 2013

Hübschmühle

Magnetsried

4

Hirschberg

Eberfing

Egenried

3

Obersöchering

Polling

Peißenberg

10

Peißenberg

Oberhausen

Huglfing

472

Eglfing

2

Uffing

Schöffau

2 km

1 Meilehrwaldsteig

Campingplatz
Alchalehof

Kartenansicht ©2013 GeoBasis-DE/BKG (©2009), Google



Fragen, deren Antworten Ihr unterwegs finden müsst:

1. In Böbing passiert Ihr ein Haus namens „St. Hedwig“. Was befindet sich darin?

Kindergarten (1 Punkt) ✓

2. Die Volksschule in Uffing ist nach einem deutschen Unternehmer benannt (* 23.04.1908, + 15.12.1991), welcher wegen seiner Verdienste für die Gemeinde im Jahre 1983 auch zum Ehrenbürger ernannt wurde. Wie hieß dieser Unternehmer?

Klaus Dahlsten (1 Punkt) ✓

3. Von wann bis wann fand laut Gedenktafel die Dorferneuerung von Obersöchering statt?

1997 - 2011 (1 Punkt) ✓

4. Was befindet sich in Magnetsried in der Hausnummer 33?

CUJM - Hof (1 Punkt) ✓

5. Am Kriegerdenkmal von Haunshofen wird auch an eine Katastrophe erinnert, bei der durch einen Wolkenbruch ein Großteil des Dorfes überschwemmt wurde. Wann passierte dieses Unglück?

14. Juli 1848 aber Diermendinger (Du Daxp) (1 Punkt) ✓

6. In einem Nebenraum der Kirche auf dem heiligen Berg ist der berühmte deutsche Komponist Carl Orff (*10.07.1895, + 29.03.1982) begraben. Wie wird dieser Raum genannt?

Schwarzhafte Kapelle (1 Punkt) ✓

7. Die Stadt Dießen am Ammersee pflegt eine Partnerschaft mit der Englischen Ortschaft Windermere. Wie weit ist diese laut einem Wegweiser von Dießen entfernt?

749 Miles (1 Punkt) ✓

8. Die freiwillige Feuerwehr von Dettenschwang trifft sich regelmäßig zu Übungen. Wann findet das nächste Training der Maschinisten statt?

17.7.2012 (1 Punkt) ✓



9. Mitten in Wessobrunn gab es früher eine Tankstelle, an die heute nur noch ein Schild erinnert. Zu welchem Mineralölkonzern gehörte diese?

Texaco (1 Punkt) ✓

10. Peißenberg ist ein Ort, in dem über Jahrhunderte hinweg Bergbau betrieben wurde. Daher haben auch diverse öffentliche Einrichtungen Namen, die vom Bergbau abgeleitet sind. Wie heißen die Sporthalle und das Kulturzentrum?

Glück auf Halle; Tiefstollenhalle ✓
(1 Punkt)

11. Durch welche Landkreise führt die Route der 7. Schnitzeljagd der Autograttler Oberland e.V.?

Wolheim-Schongau / Garmisch-Partenkirchen /
Starnberg / Landsberg (2 Punkte) ✓

Fragen zur automobilen Geschichte im weitesten Sinne, die ein ordentlicher Autograttler beantworten können sollte (je 1 Punkt):

1. Im Jahre 1891 wurde das erste Auto unter diesem Namen präsentiert, somit gilt der Namen seines Herstellers als älteste Automarke Frankreichs. Zeitweise blühte das Geschäft, Stars und sogar Könige orderten Fahrzeuge, aber nach dem Krieg stockte der Fortschritt mangels Geldes für teure Neuentwicklungen. So wurden modern anmutende Stromlinienkarosserien und innovative Fahrwerkskonstruktionen mit luftgekühlten 2-Zylinder-Boxermotoren kombiniert, was zwar stets und bis zuletzt für Klassensiege im seriennahen Motorsport gut war, der potentiellen Käuferschaft der nicht gerade billigen Fahrzeuge mangels Drehmoment bei niedrigen Drehzahlen aber bald nicht mehr ausreichte. 1965 wird die Firma von Citroën übernommen, am 20. Juli 1967 verlässt das letzte Auto unter diesem traditionsreichen Namen das Werk in der Nähe von Paris. Welche große Automarke ist gemeint?

Mathis

Matra

Panhard ✓

2. Er kam 1889 zur Welt, starb gut 84 Jahre später und überlebte dazwischen nicht weniger als sieben Flugzeugabstürze. Auch wenn sich Fachleute heute nicht einig darüber sind, ob er nur wahnsinnig oder auch ein klein wenig genial war, so gilt er doch in jedem Falle als einer der Pioniere des Vorderradantriebs. Eine seiner Konstruktionen war im Jahre 1921 der erste frei käufliche Personenwagen mit Frontantrieb überhaupt, zudem geht auf sein Konto das einzige jemals in Serie gegangene Auto mit Frontantrieb und Heckmotor. Von wem ist die Rede?

Walter Christie

Benjamin F. Gregory ✓

Felix Wankel

3. Die frühen siebziger Jahre des 20. Jahrhunderts standen, was die Automobilentwicklung anging, in Deutschland ganz im Zeichen der Ölkrise. Vermutlich deshalb gab es in Opels Manta A ab Werk auch keinen Motor, der leistungsmäßig den sportlichen Ambitionen dieser Konstruktion auch nur ansatzweise gerecht wurde. Selbst im Topmodell GT/E werkelte ein Vierzylinder, der aus 1,9l Hubraum nur schlappe 105 PS holte, wer mehr Leistung oder gar sechs Zylinder wollte, musste sich anderswo umschaun. Bis schließlich die kleine Tuningschmiede Transeurop Engineering diese Lücke füllte, und mit immensem technischen Aufwand den 147 PS starken 2,8l Sechszylinder aus dem Commodore in den engen Motorraum des Manta pflanzte. Leider wurden vom Manta TE 2800 laut offiziellen Angaben nur 79 Stück produziert, von denen über den Importeur Steinmetz und eine Einzelabnahme beim TÜV nur eine handvoll Fahrzeuge den Weg nach Deutschland fanden. Wo wurde der Manta TE 2800 produziert?

Belgien ✓

Holland

Österreich

4. Am 13. November 1972, kurz nach Mitternacht, verlassen sechs PS-starke Fahrzeuge die Red Ball Garage in der East 31 Street in Manhattan. 35 Stunden, 54 Minuten und knapp 4500 Kilometer später erreichen der Redakteur der Zeitschrift *Car & Driver*, Organisator dieser Wettfahrt, und sein Copilot Dan Gurney als Erste das Ziel in Redondo Beach/Kalifornien. Obwohl höchst illegal, findet dieses Straßenrennen bis 1979 noch mehrere Male statt, in der Spitze mit bis zu 40 Teilnehmerteams. In der Szene erfährt es dabei Kultstatus, und sogar Hollywood widmet sich diesem Thema in einigen mehr oder weniger gelungenen Streifen. Wer rief das erste Autorennen quer über den amerikanischen Kontinent aus?

Brock Yates ✓

Cannonball Adderly

Burt Reynolds

5. Sport- und Rennmotoren holen ihre Leistung normalerweise aus hohen Drehzahlen. Da aber die Qualität von Federstählen in früherer Zeit meist unzureichend war, kam es hierbei oft zu Ventilflattern, was meist zu Brüchen der Ventilefedern, welche die Ventile schließen, und damit kapitale Motorschäden zur Folge hatte. Um dieses Problem zu umgehen, experimentierten viele Motorenhersteller seit den 20er Jahren mit sogenannten desmodromischen Ventilsteuerungen, bei denen die Ventile über Hebel zwangsgesteuert werden und Ventilefedern damit überflüssig werden. Dem Vorteil einer möglichen hohen Ventilbeschleunigung stehen allerdings hohe Produktions- und Wartungskosten entgegen, weswegen die Desmodromik bei den meisten Herstellern nie über ein Experimentalstadium hinauskam. Lediglich ein einziger Motorradhersteller vertraut bis heute auf ein vergleichsweise einfaches desmodromisches System, welches der Italiener Fabio Taglioni bereits Mitte der 50er Jahre entwickelt hat. Welcher?

Moto Guzzi

Aprillia

Ducati ✓

6. Der Trend in der deutschen Landwirtschaft geht seit dem zweiten Weltkrieg hin zu immer größeren Betrieben mit immer größeren Ackerflächen, was bei den Landwirten den Wunsch nach stärkeren Traktoren mit mehr Zugleistung laut werden ließ. Allerdings zeigte sich bei diversen Landmaschinenherstellern in der Entwicklung solcher Traktoren das selbe Problem: bei traditioneller Bauweise und der daraus resultierenden hecklastigen Gewichtsverteilung lassen sich Leistungen von mehr als 150 PS nur mit hohen Zusatzgewichten an der Vorderachse auf den Acker bringen. So entschied man sich bei einem deutschen Traktorenhersteller um 1980, alles althergebrachte über den Haufen zu werfen und ein völlig neues Konzept zu entwickeln, für welches man sich im Sportwagenbau bei Alfa Romeo und Porsche inspirieren ließ: der Transaxle-Antrieb. Hier sitzt der Motor weit vorne im Chassis des Traktors, während das Getriebe direkt an der Hinterachse angeflanscht ist, was eine perfekte Gewichtsverteilung von 50:50 ermöglicht. Lediglich die Optik der Schlepper mit überdimensional großem Vorbau ist etwas gewöhnungsbedürftig, was den ersten Modellen schnell den Spitznamen „Nasenbär“ einbrachte. Wer ging damals diesen ungewöhnlichen Weg?

Fendt ✓

Schlüter

Deutz

Fahrwerk:

Auch wenn die Schlagworte „tiefer, breiter, härter“ in der Szene der Autoliebhaber in aller Munde sind, so verbessert eine Umsetzung dieser Begriffe das Fahrverhalten meist nur bedingt. Folgende Parameter aus dem Bereich der Fahrwerksgeometrie haben direkten Einfluss auf Straßenlage, Einlenkverhalten und Grenzbereiche eines Fahrzeugs und sollten daher bekannt sein. Was ist auf folgenden Zeichnungen dargestellt? Pro Grafik gibt es 1 Punkt.

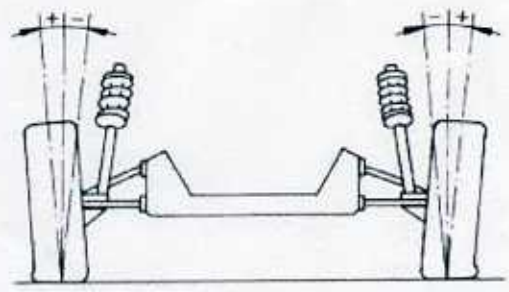

positiver Sturz oder negativer Sturz ✓

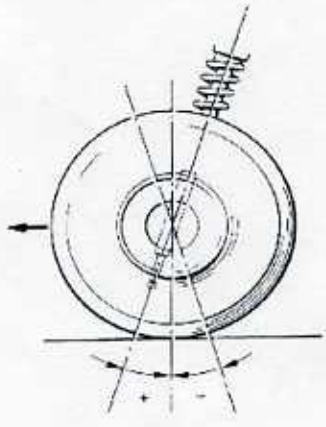

Vorspur oder Nachlauf ✓

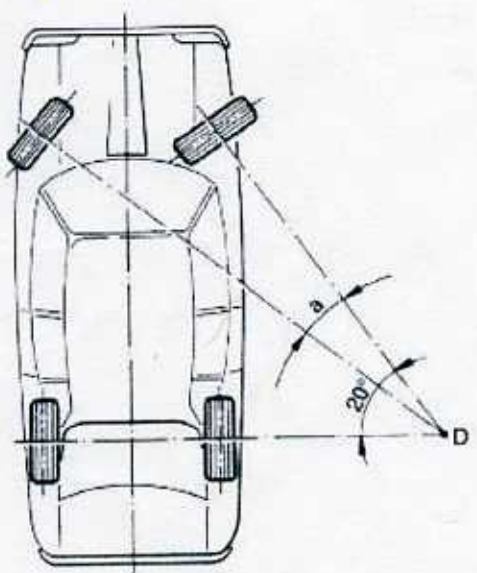

Spurdifferenzwinkel oder Lenkrollradius ✓

Autobilder:

Welche Fahrzeuge sind auf folgenden Bildern zu sehen? Pro Bild gibt es hier je einen halben Punkt für die richtige Automarke sowie für den richtigen Typ.



Nissan STR
 Skyline ✓



~~Chrysler Toronado~~
AMC Matador ✓



Renault 5 ✓



VW KARMANN GHIA
 Typ 34 ✓

Markenembleme

Zu welchen Automarken gehören folgende Embleme (je 1 Punkt)?



Subaru ✓



Lada ✓



Talbot ✓

Fahrzettel

Startnummer: 9

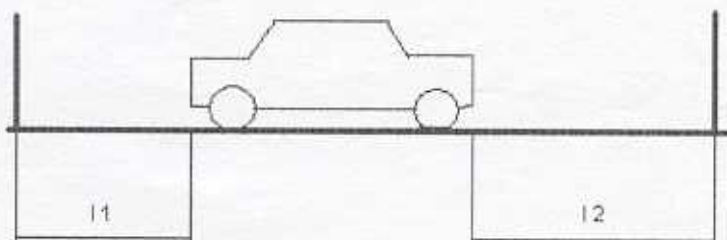

11: 264 Differenz: 20
12: 284 Punkte: 3

Differenz: < 30cm 3 Punkte
 < 70cm 2 Punkte
 < 120cm 1 Punkt