

PRODUKT	AVD.	GRUPP	NR	DATUM
PRODUCT	SECTION	GROUP	NO.	DATE
ERZEUGNIS	ABT.	GRUPPE	NR.	DATUM
PRODUIT	SECTION	GROUPE	NO.	DATE
P	2	20	12	Ja 8

Monteringsanvisning
Installation instructions

Einbauanleitung
Notice de montage

TRIMNINGSSATS TUNING KIT TUNINGSSATZ

TRIMS/DA76

VOLVO 740 B230F MANUELL VÄXELLÅDA MANUAL GEARBOX MANUELLES SCHALTGETRIEBE

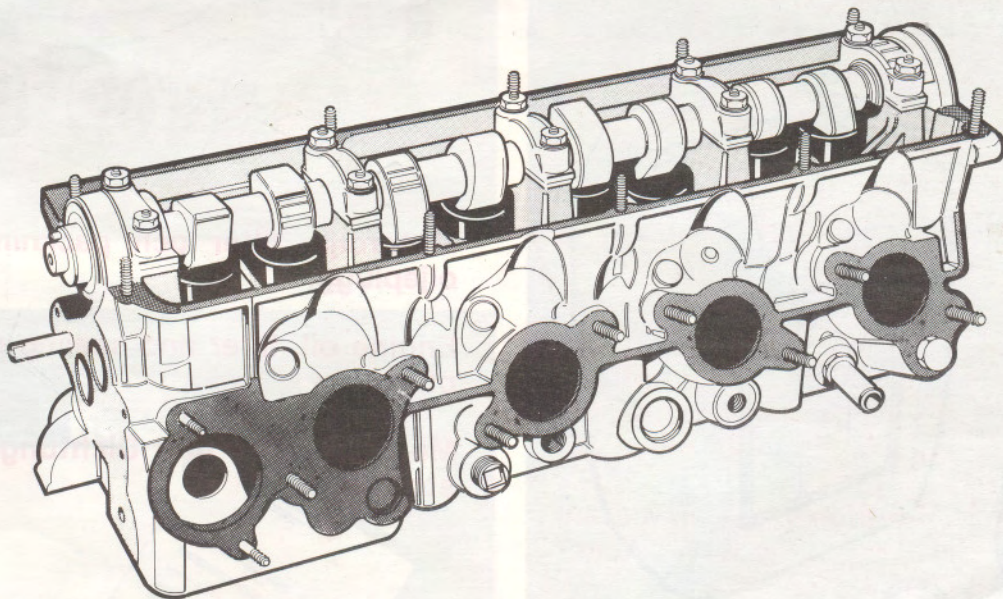

1

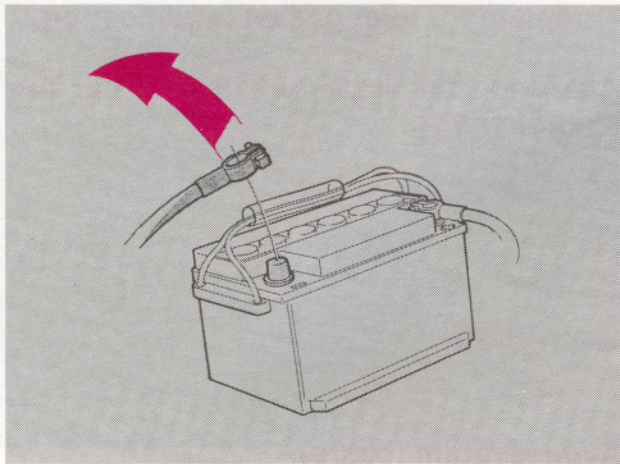

— SVENSKA —

- Vid behov rengör motor och motorrum.
- Ta bort batteriets minuskabel.

— ENGLISH —

- Clean the engine and the engine bay if necessary.
- Disconnect the cable from the negative battery terminal.

— DEUTSCH —

- Bei Bedarf den Motor und den Motorraum reinigen.
- Das Minuskabel der Batterie entfernen.

TRIMS 1/DA76

2

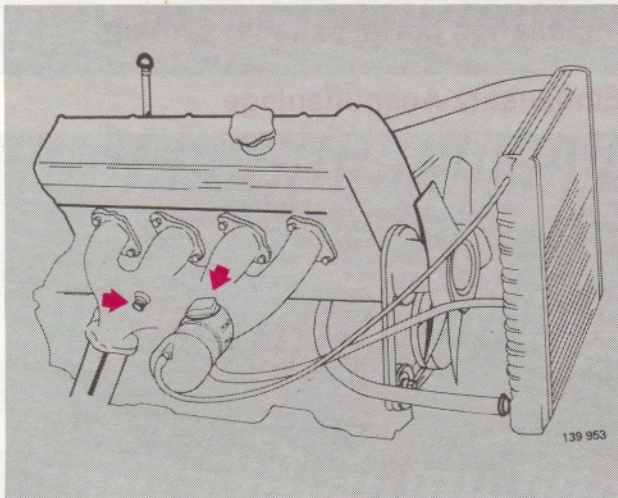

— SVENSKA —

- Ta bort locket till expansionstanken.
- Tappa ur kylvätskan genom nippeln på cylinderblockets högra sida.
- Trä på en slang för att lättare samla upp kylvätskan.
- Ta bort slangen och stäng nippeln efter urtappning.

— ENGLISH —

- Remove the expansion tank lid.
- Drain the cooling liquid through the nipple on the right-hand side of the cylinder block.
- A hose fitted on the nipple makes it easier to collect the cooling liquid.
- Remove the hose and close the nipple after draining.

— DEUTSCH —

- Den Deckel für den Expansionstank abnehmen.
- Durch den Nippel auf der rechten Seite des Zylinderblockes wird die Kühlflüssigkeit abgelassen.
- Einen Schlauch aufsetzen, damit die Kühlflüssigkeit leichter aufgefangen werden kann.
- Den Schlauch entfernen und den Nippel nach dem Ablassen schließen.

3

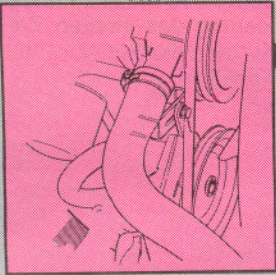
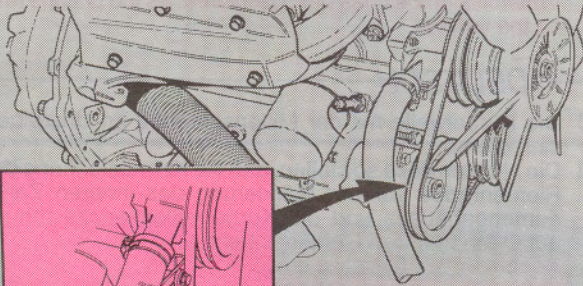
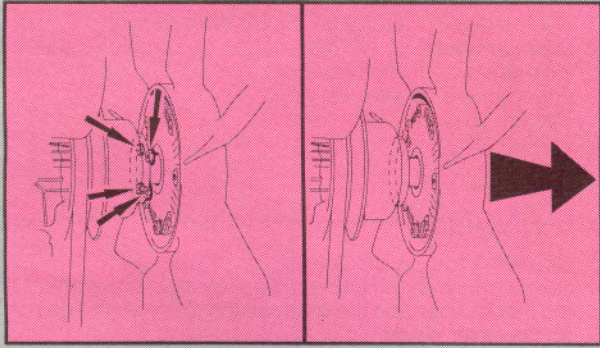

—SVENSKA—

—SVENSKA—

- Lossa fläktnavets muttrar.
- Lossa servopumpen och slacka drivremmar.
- Ta bort fläkten och vattenpumpens remhjul.

—ENGLISH—

- Loosen the fan hub nuts.
- Loosen the servo pump and the V-belts.
- Remove fan and water pump pulley.

—DEUTSCH—

- Die Muttern der Windflügelnahe lösen.
 - Die Servopumpe lösen und die Antriebsriemen lockern.
 - Das Gebläse und das Riemenrad der Wasserpumpe abnehmen.
- TRIMS 3/DA76

—SVENSKA—

- Ta bort fjäderkroppen för remspännaren. Använd produktavdragsata 9095007.

—ENGLISH—

- Remove the coil tensioner 9095007 with special tool 9095007.

- Die Stiftschraube für den Riemenregulator entfernen. Abzieher für die Stiftschraube 909 6007 verwenden.

4

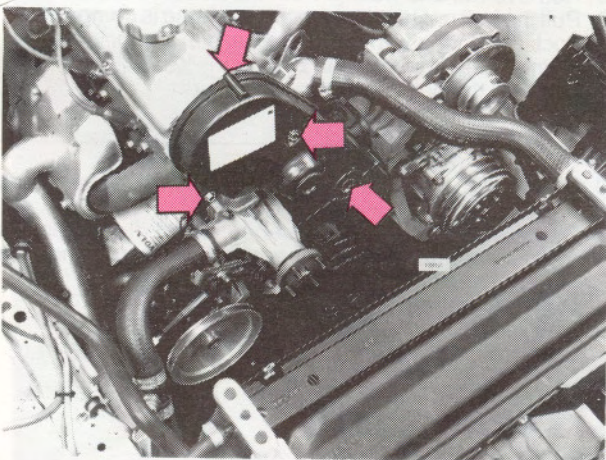

—SVENSKA—

- Ta bort övre transmissionskåpan.

—ENGLISH—

- Remove the upper transmission cover.

—DEUTSCH—

- Das obere Transmissionsgehäuse abnehmen.
- TRIMS 4/DA76

- Das Wartungsschildchen entfernen.
- Beim Schwungradgehäuse wird das vordere Auspuffrohr von der Konsole gelöst.

5

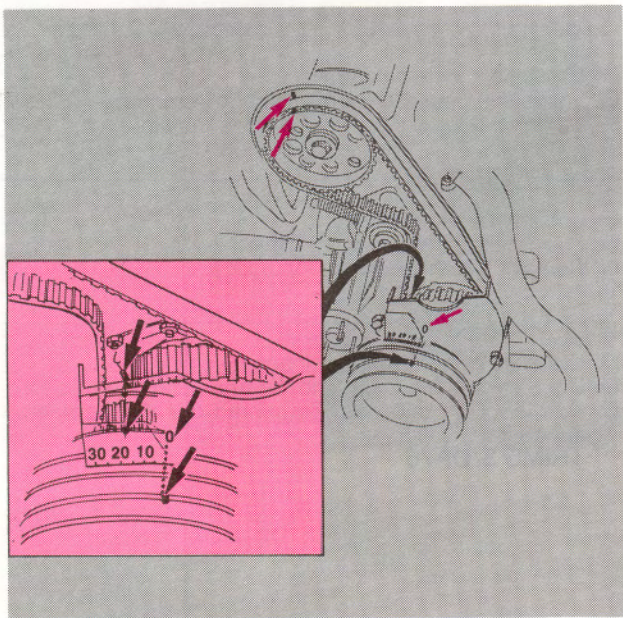

—SVENSKA—

- Vrid vevaxeln medurs på centrumskruvén.
- Ställ kamaxeln så att märkningen på remhjulet står mitt för märket på inre kuggremskåpan och vevaxelmarkeringen mot 0 på yttre kåpan.
Viktigt! Vrid inte runt vevaxeln eller kamaxeln när transmissionsremmen är borttagen. Kolvarna kan slå i ventilerna.

—ENGLISH—

- Crank the engine clockwise.
- Set the mark on the camshaft pulley against the mark on the inner cover and the mark on the crankshaft against 0 on the outer cover.
IMPORTANT! Do not crank the engine when the transmission belt has been removed, as the pistons may hit the valves.

—DEUTSCH—

- Die Kurbelwelle mit der Mittenschraube im Uhrzeigersinn drehen.
- Die Nockenwelle so stellen, daß die Kennzeichnung des Riemenrades vor der Markierung des inneren Zahnriemengehäuses und die Kurbelwellenkennzeichnung auf 0 am äußeren Gehäuse steht.
Wichtig! Die Kurbelwelle oder die Nockenwelle nicht drehen, wenn der Transmissionsriemen abgenommen wurde. Die Kolben können in die Ventile schlagen.

TRIMS 5

6

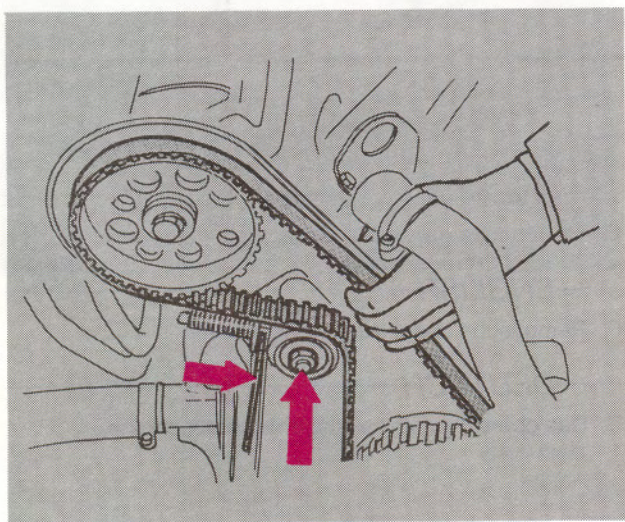

—SVENSKA—

- Ta bort remspännarens mutter och bricka.
- Dra ut remmen så att remspännarens fjäder trycks ihop och lås fjädern med ett 3 mm dorn.
- Ta bort transmissionsremmen.
- Ta bort remspännaren.

—ENGLISH—

- Remove nut and washer from the belt tensioner.
- Pull the belt until the belt tensioner spring is compressed. Lock the spring with a steel piece, dia. 3 mm.
- Remove the transmission belt.
- Remove the belt tensioner.

—DEUTSCH—

- Die Mutter und Unterlegscheibe des Riemenspanners entfernen.
- Den Riemen nach außen ziehen, damit die Feder des Riemenspanners zusammengedrückt wird und die Feder mit einem 3 mm Dorn sichern.
- Den Transmissionsriemen entfernen.
- Den Riemenspanner ausbauen.

TRIMS 6/DA76

7

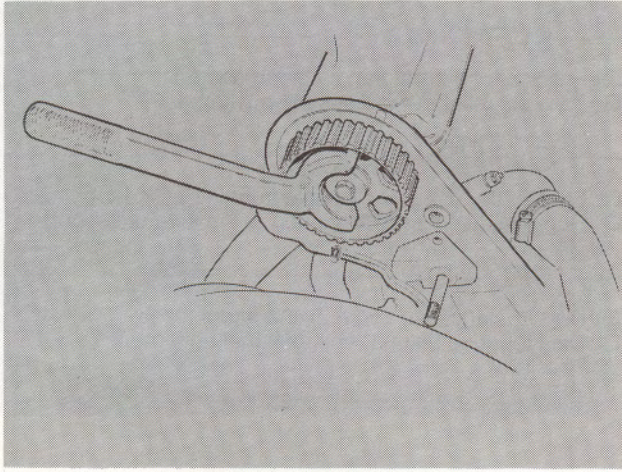

—SVENSKA—

- Ta bort kamaxeldrevet. Använd mothåll 999 5199.

—ENGLISH—

- Remove the camshaft pulley. Use tool 999 5199.

—DEUTSCH—

- Das Nockenwellenzahnrad entfernen. Gegenhalter 999 5199 verwenden.

TRIMS 7/DA76

8

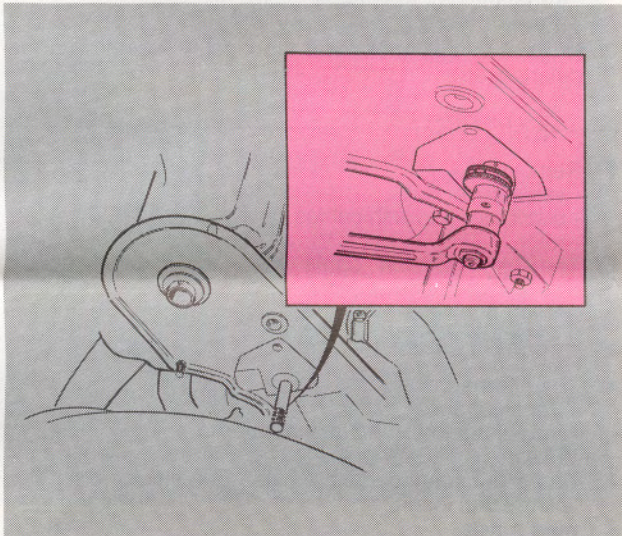

—SVENSKA—

- Ta bort pinnskruven för remspännaren. Använd pinnskruvsavdragare 9986007.

—ENGLISH—

- Remove the belt tensioner stud with special tool 998 6007.

—DEUTSCH—

- Die Stiftschraube für den Riemensteller entfernen. Den Abzieher für die Stiftschraube 998 6007 verwenden.

TRIMS 8/DA76

9

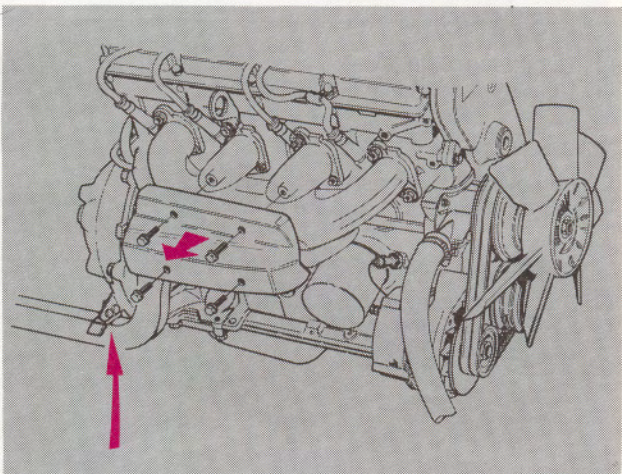

—SVENSKA—

- Ta bort värmeskyddsplåten.
- Lossa främre avgasrör från konsolen vid svänghjuls-kåpan.

—ENGLISH—

- Remove the heat protection plate.
- Loosen the front exhaust pipe from its bracket at the flywheel casing.

—ITALIANO—

- Das Wärmeschutzblech entfernen.
- Beim Schwungradgehäuse wird das vordere Auspuffrohr von der Konsole gelöst.

TRIMS 9/DA76

10

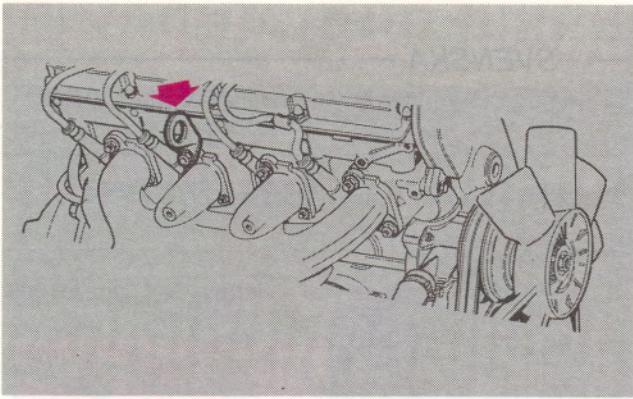

—SVENSKA—

- Frigör utloppsroret från cylinderhuvudet.
- Ta bort lyftöglan vid 3:ans utloppskanal.

—ENGLISH—

- Loosen the exhaust manifold from the cylinder head.
- Remove the lift eye positioned at the third outlet port.

—DEUTSCH—

- Den Auslaßstutzen vom Zylinderkopf lösen.
- Die Hebeöse beim 3. Auspuffkanal entfernen.

TRIMS 10/DA76

11

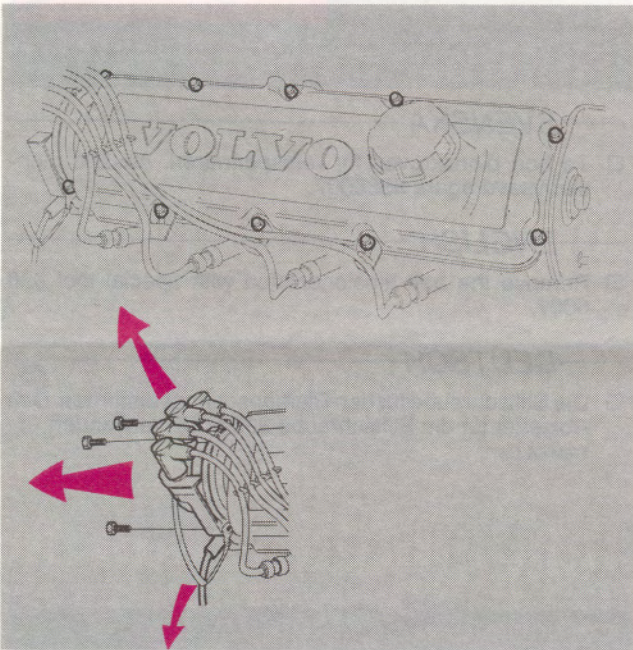

—SVENSKA—

- Ta bort:
 - ventilkåpan.
 - fördelarlocket med tändkablar
 - rotorn.
- Högspänningskabeln från tändspolen lossas från fördelarlocket.

—ENGLISH—

- Remove;
 - valve cover
 - distributor cap with cables
 - rotor
- The high tension cable from the ignition coil is disconnected from the distributor cap.

—DEUTSCH—

- Zu entfernen:
 - Ventilgehäuse
 - Verteilerdeckel mit Zündkabel
 - Rotor
- Das Hochspannungskabel der Zündspule vom Verteilerdeckel lösen.

TRIMS 11/DA76

12

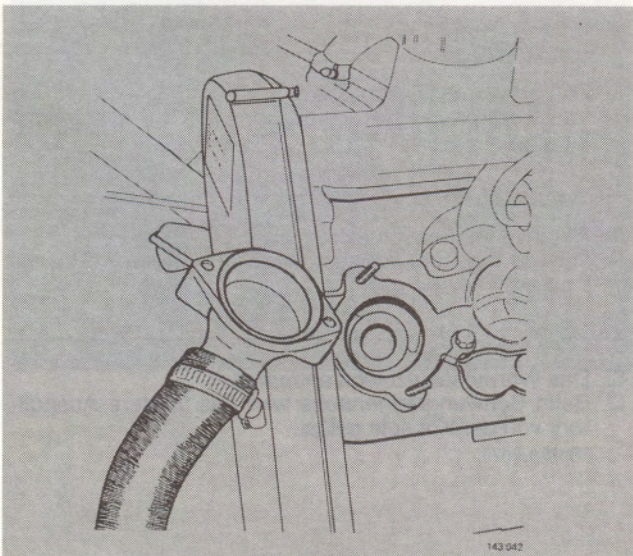

—SVENSKA—

- Ta bort termostathuset.
- Ta bort lyftöglan och termostaten.

—ENGLISH—

- Remove the thermostat housing.
- Remove the lift eye and the thermostat.

—DEUTSCH—

- Das Thermostatgehäuse ausbauen.
- Die Hebeöse und den Thermostat entfernen.

TRIMS 12/DA76

13

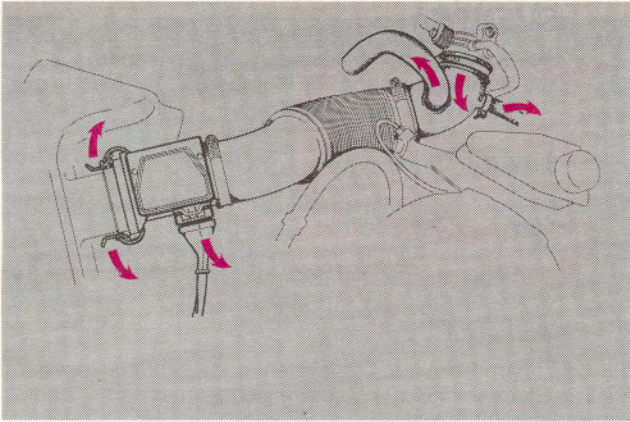

— SVENSKA —

- Ta bort LM-mätaren och inloppslangen.
- Lossa LM-mätarens el-anslutning och slanganslutningarna på inloppslangen.

— ENGLISH —

- Remove the air meter and the inlet hose.
- Disconnect wiring from the air meter and hoses from the inlet hose.

— DEUTSCH —

- Den LM-Messer und den Einlaßschlauch entfernen.
- Den elektrischen Anschluß des LM-Messers und die Schlauchanschlüsse des Ansaugschlauches lösen.

TRIMS 13/DA76

14

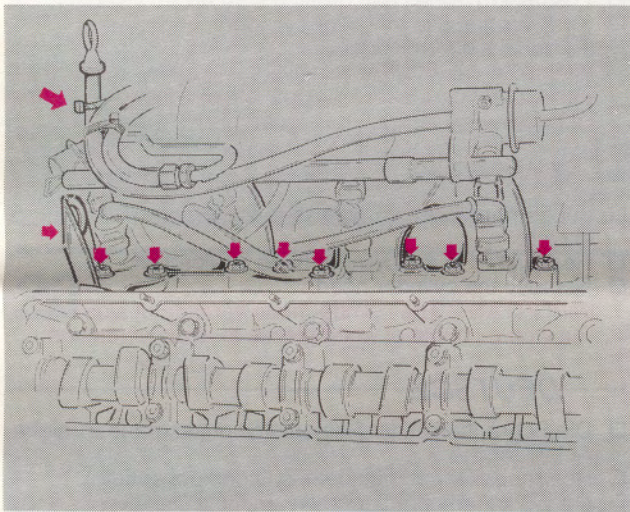

— SVENSKA —

- Frigör inloppsröret från cylinderhuvudet.
- Ta bort lyftöglan vid 4:ans inloppskanal.
- Klipp upp buntbandet på oljemätstickans rör.

— ENGLISH —

- Loosen the inlet manifold from the cylinder head.
- Remove the lift eye positioned at the 4th inlet port.
- Cut off the strip clamp on the oil stick pipe.

— DEUTSCH —

- Das Ansaugrohr vom Zylinderkopf lösen.
- Die Hebeöse beim 4. Einlaßkanal entfernen.
- Das Bündelband beim Ölmeßstabrohr aufschneiden.

TRIMS 14/DA76

15

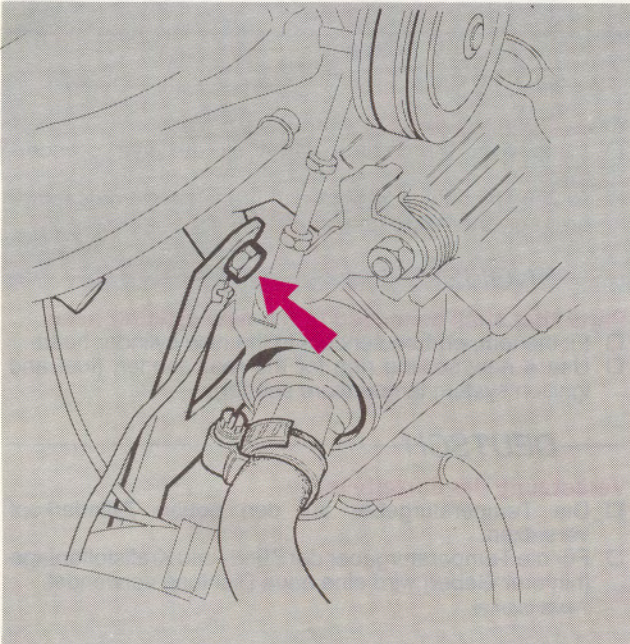

— SVENSKA —

- Lossa staget under inloppsröret.
- Dra ut inloppsröret från cylinderhuvudet.
- Haka upp inloppsröret mot hjulhuset.

— ENGLISH —

- Loosen the stay under the inlet manifold.
- Pull out the inlet manifold, away from the cylinder head.
- Put the inlet manifold on the suspension tower.

— DEUTSCH —

- Die Strebe unter dem Ansaugrohr lösen.
- Das Ansaugrohr vom Zylinderkopf herausziehen.
- Das Ansaugrohr beim Radgehäuse befestigen.

TRIMS 15/DA76

16

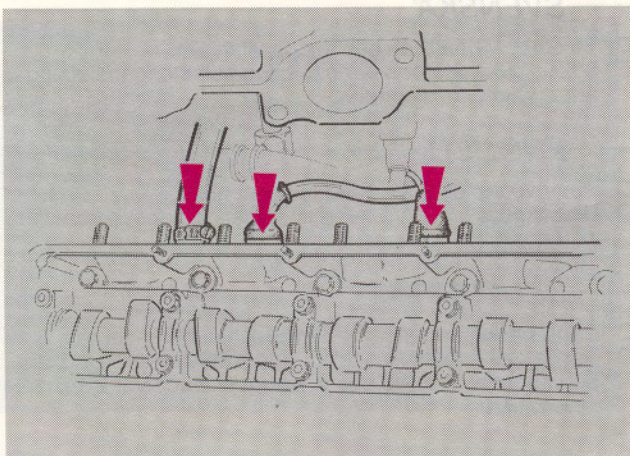

— SVENSKA —

- Lossa värmeslangen under 4:ans inloppskanal.
- Lossa kontaktstyckena till temperaturgivarna under 2:ans och 3:ans inloppskanal.

— ENGLISH —

- Disconnect the heating hose, positioned under the 4th inlet port.
- Disconnect the temperature senders, positioned under the 2nd and the 3rd inlet port.

— DEUTSCH —

- Den Wärmeschlauch unter dem 4. Einlaßkanal lösen.
- Die Stecker für die Temperatugeber unter dem 2. und 3. Einlaßkanal lösen.

TRIMS 16/DA76

17

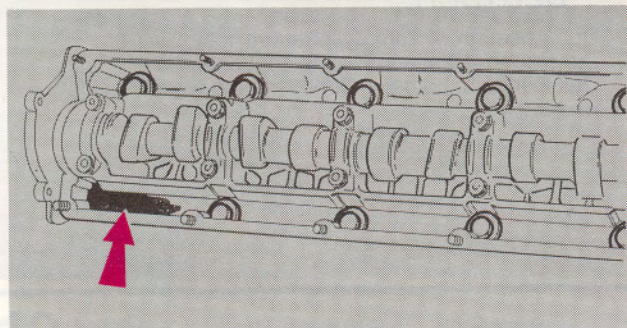
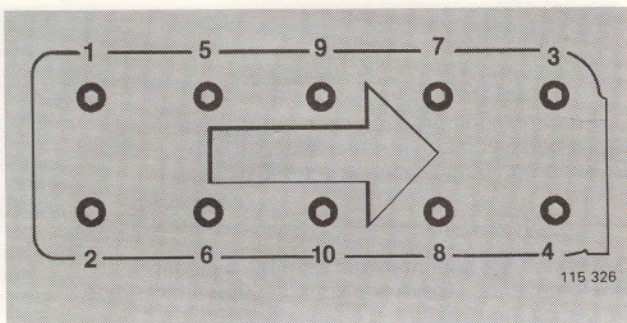

— SVENSKA —

- Lossa skruvarna i den ordning som bilden visar.
 - Kvarvarande olja torkas ur cylinderhuvudet.
 - Ta bort cylinderhuvudet.
- Viktigt! Cylinderhuvudet är tillverkat av aluminium. För att undvika repor placera det på ett par träklossar eller liknande.**

— ENGLISH —

- Loosen and remove screws in the order shown in the sketch.
 - Residual oil in the cylinder head is wiped off.
 - Remove the cylinder head.
- IMPORTANT! The cylinder head is made of aluminium. Put it on a couple of wood pieces to avoid scratches.**

— DEUTSCH —

- Die Schrauben in der Reihenfolge ausschrauben, siehe Abbildung.
- Restliches Öl wird aus dem Zylinderkopf entfernt.
- Den Zylinderkopf abnehmen. **Wichtig! Der Zylinderkopf ist aus Aluminium. Um Kratzer zu vermeiden wird der Zylinderkopf auf Holzklötze oder dergleichen gelegt.**

TRIMS 17/DA76

18

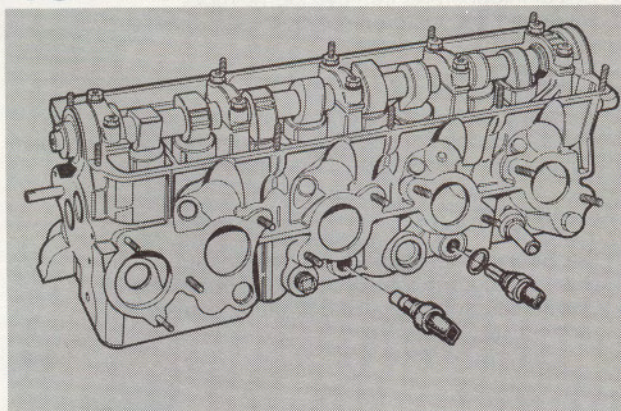

— SVENSKA —

- Överflyttning detaljer**
- Flytta över temperaturgivarna till det nya cylinderhuvudet.
- Använd ny tätning till tänd-och bränslesystemets temperaturgivare (bakre givaren).

— ENGLISH —

- Parts that shall be moved to the new cylinder head.**
- Fit the temperature senders in the new cylinder head.
 - Use a new sealing ring for the rear sender, (fuel and ignition system temperature sender).

— DEUTSCH —

- Versetzung der Einzelteile**
- Die Temperatugeber auf den neuen Zylinderkopf versetzen.
 - Für die Temperatugeber der Zünd- und Kraftstoffanlage (hinterer Geber) wird eine neue Dichtung verwendet.

TRIMS 18/DA76

19

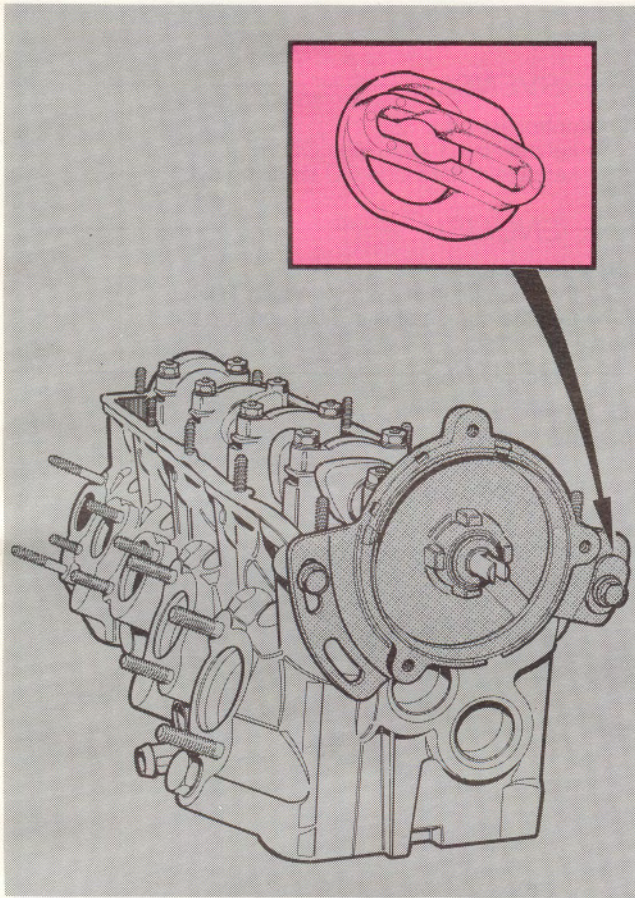

— SVENSKA —

— SVENSKA —

- Flytta över fördelarhuset till det nya cylinderhuvudet.
- Använd nya tätningar (O-ringar).
- Styrhylsan placeras på utloppssidan av cylinderhuvudet.

— ENGLISH —

- Move the distributor to the new cylinder head.
- Fit new O-rings.
- The distributor shall be fitted with its guide sleeve facing the exhaust side of the engine.

— DEUTSCH —

- Das Verteilergehäuse auf den neuen Zylinderkopf versetzen.
- Neue Dichtungen (O-Ringe) verwenden.
- Die Führungshülse wird auf der Auslaßseite des Zylinderkopfes angebracht.

TRIMS 19/DA76

— DEUTSCH —

ACHTUNG! Bei Zylinderkopfschrauben ausweichend, wenn diese eine Tendenz zur Dehnung zeigen. Eine eventuelle Dehnung ist in der "Mitte" der Schraube deutlich sichtbar, denn diese streckt sich nach außen. Die Schrauben dürfen höchstens 3 mal verwendet werden, sind diese Punkte nicht ganz klar gekehrt, werden die Schrauben auf jeden Fall ausgewechselt werden.

C: Die Schrauben mit Öl beschriften

D: Die Schrauben der Restgröße nach und stufenweise

20

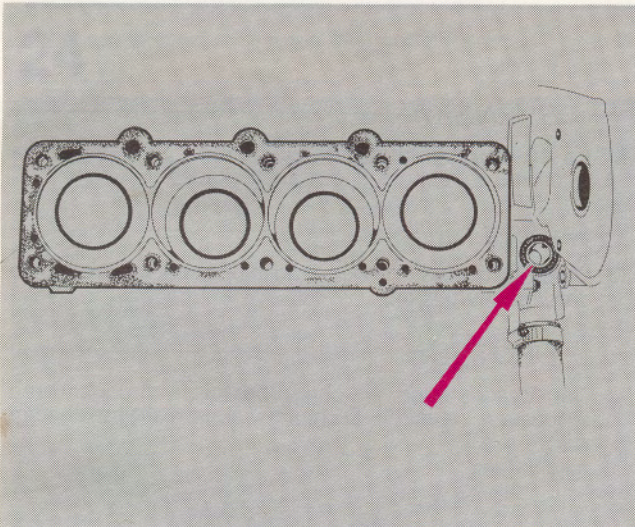

— SVENSKA —

- Rengör/kontrollera cylinderblockets packningsplan och cylinderloppen.
- Blås ur cylinderhuvudets skruvhål.
- Torka bort ev. smuts ur cylinderloppen och kontrollera ev. skador.
- Lägg dit ny cylinderpackning och ny O-ring runt vattenpumpens kanal.
- Kontrollera att kanaler i block och packning överensstämmer.

— ENGLISH —

- Clean/check the gasket surface of the cylinder head and the cylinders.
- Blow clean the screw holes in the cylinder head.
- Remove any residual dirt and check the cylinders for possible damages.
- Fit a new cylinder head gasket and a new water pump O-ring.
- Make sure the holes in the gasket fit the holes in the engine block.

— DEUTSCH —

- Die Dichtungsoberfläche des Zylinderblockes und die Zylinderbohrung reinigen/überprüfen.
- Das Schraubenloch des Zylinderkopfes reinigen.
- Eventuellen Schmutz aus der Zylinderbohrung entfernen und auf eventuelle Schäden überprüfen.
- Um den Kanal der Wasserpumpe eine neue Zylinderdichtung und einen neuen O-Ring auflegen.
- Prüfen, ob die Kanäle im Block und Dichtung übereinstimmen.

TRIMS 20/DA76

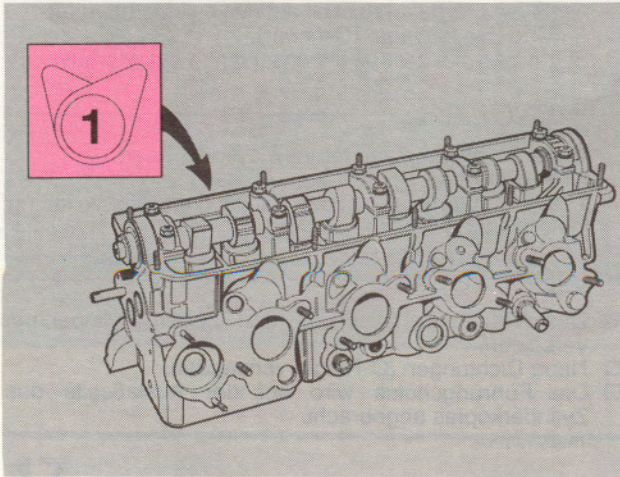

SVENSKA

- Kontrollera att:
 - kolven i cyl. 1 står i läge ÖD
 - kamaxeln står i läge ÖD tändning cyl. 1.

ENGLISH

- Make sure:
 - that the piston in cylinder 1 is in TDC
 - that the camshaft is in TDC, ignition cyl. 1.

DEUTSCH

- Prüfen, ob:
 - der Kolben im Zylinder 1 auf OT steht
 - die Nockenwelle auf OT steht Zündung Zylinder 1.

TRIMS 21/DA76

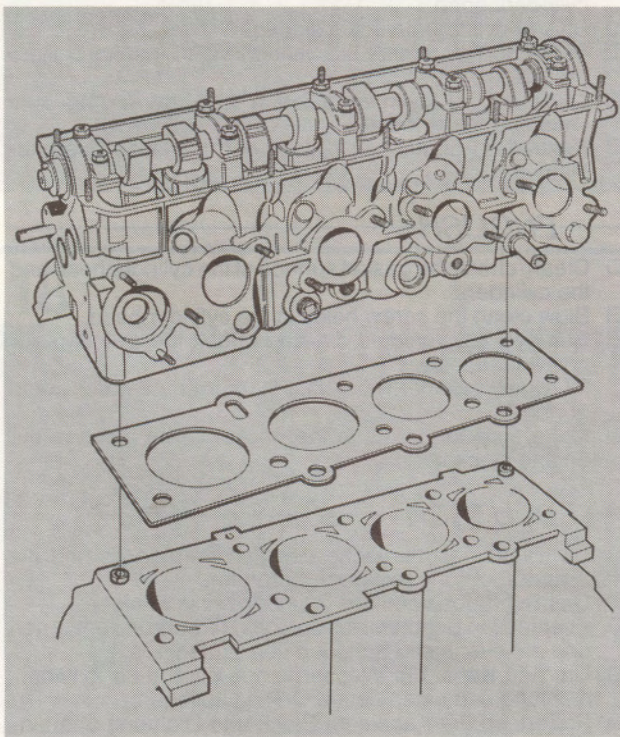

SVENSKA

- Passa försiktigt in cylinderhuvudet på plats över styrhyslorna, så att packningsytan ej skadas.

ENGLISH

- Carefully put the cylinder head in position, in order not to damage the gasket.

DEUTSCH

- Den Zylinderkopf vorsichtig über die Führungshülsen einpassen, damit die Dichtungsfläche nicht beschädigt wird.

TRIMS 22/DA76

Parts that shall be replaced in the new cylinder head:

- Fit the temperature sensor in the new cylinder head.
- Use a new timing ring for the rear camshaft and ignition system sensor.

DEUTSCH

Verstellung der Temperaturfühler

- Die Temperaturfühler auf dem neuen Zylinderkopf einstellen.
- Für die Temperaturfühler der Zünd- und Kraftstoffpumpe (hintere Nocken) wird eine neue Dichtung verwendet.



137 542

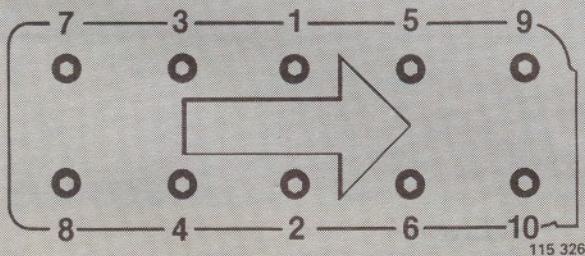

115 326

SVENSKA

OBS! Cylinderhuvudsskruvarna ska bytas om de visar tecken på töjning. En ev. töjning syns tydligt på skruvens "midja" som då sträcks ut. Skruvarna får återanvändas högst 5 gånger. Byt skruv om osäkerhet råder på någon av dessa punkter.

- Anolja skruvarna.
- Sätt dit och dra åt skruvarna i ordningsföljd och i steg.
 - 1 = 20 Nm
 - 2 = 60 Nm
 - 3 = vinkeldra 90°

ENGLISH

NOTE! The cylinder head screws shall be replaced if worn. The wear can be seen on the waist of the screw. If the waist is tensioned the screw is worn. The screws must not be used more than five times. If in doubt the screws shall be replaced.

- Oil the screws.
- Fit and tighten in three steps and in the order shown in the sketch:
 - 1 = 20 Nm (2.0 kpm)
 - 2 = 60 Nm (6.0 kpm)
 - 3 = tighten another 90 degrees.

DEUTSCH

ACHTUNG! Die Zylinderkopfschrauben auswechseln, wenn diese eine Tendenz zur Dehnung zeigen. Eine eventuelle Dehnung ist in der "Mitte" der Schraube deutlich sichtbar, denn diese streckt sich nach außen. Die Schrauben dürfen höchstens 5 mal verwendet werden. Sind diese Punkte nicht ganz klar geklärt, sollten die Schrauben auf jeden Fall ausgewechselt werden.

- Die Schrauben mit Öl bestreichen.
- Die Schrauben der Reihenfolge nach und stufenweise aufsetzen und anziehen.
 - 1 = 20 Nm
 - 2 = 60 Nm
 - 3 = Winkelanzug 90 Grad.

TRIMS 23/DA76

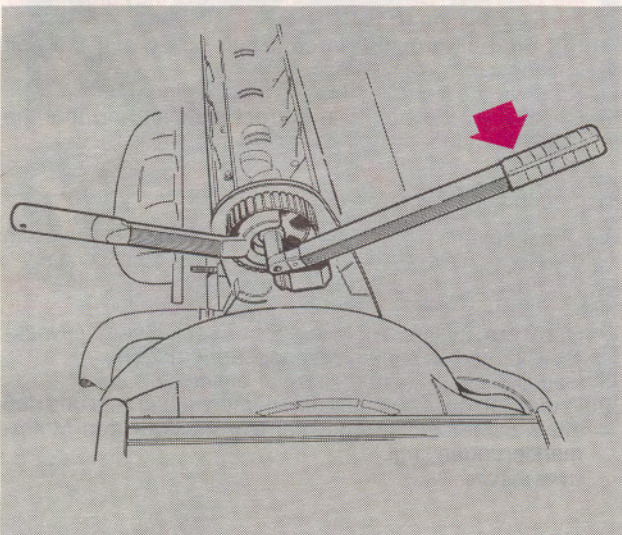

SVENSKA

- Sätt dit kamaxeldrevet. Använd mothåll 999 5199.
- Dra åt med 50 Nm.

Viktigt! Vrid inte runt vevaxeln eller kamaxeln. Kolvarna kan slå i ventilerna.

ENGLISH

- Install camshaft pulley with special tool 999 5199.
- Tighten with 50 Nm (5.0 kpm).

IMPORTANT! Do not crank the engine or the camshaft as the pistons may hit the valves.

DEUTSCH

- Das Nockenwellenzahnrad anbringen. Gegenhalter 999 5199 verwenden.
- Mit 50 Nm anziehen.

Wichtig! Die Kurbelwelle oder die Nockenwelle nicht runderdrehen. Die Kolben können in die Ventile schlagen.

TRIMS 24/DA76

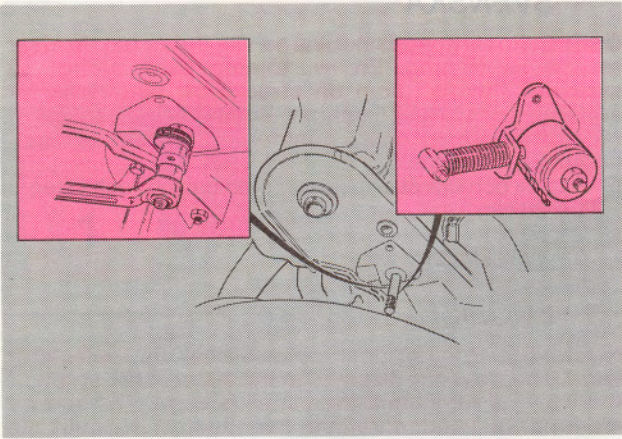

— SVENSKA —

- Sätt dit:
 - pinnskruven för remspännaren. Använd pinnskruvsdragare 9986007.
 - remspännaren med bricka och mutter.

— ENGLISH —

- Install:
 - stud for belt tensioner. Use tool 998 6007.
 - belt tensioner with washer and nut.

— DEUTSCH —

- Zu montieren:
 - die Stiftschraube für den Riemenspanner Abzieher für die Stiftschraube 998 6007 verwenden.
 - den Riemenspanner mit Unterlegscheibe und Mutter.

TRIMS 25/DA76

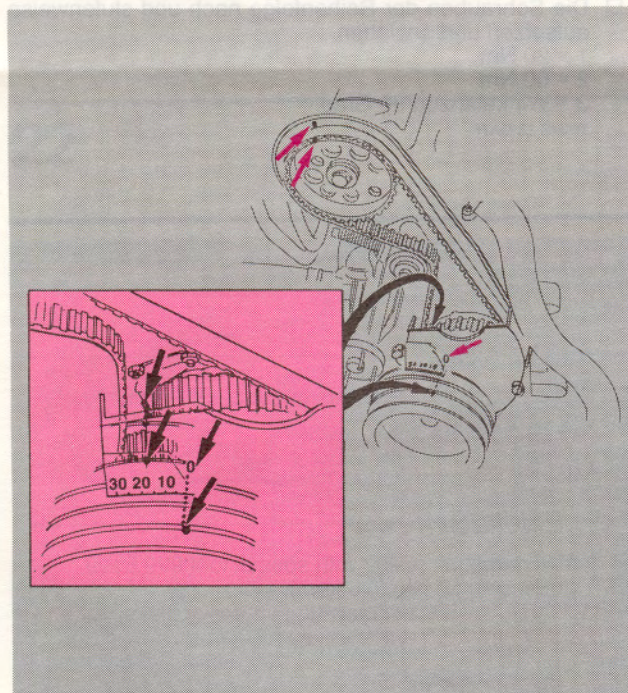

— SVENSKA —

- Lägg transmissionsremmen runt vevaxeln och mellanaxeln.
Viktigt! Vrid inte runt vevaxeln eller kamaxeln. Kolvarna kan slå i ventilerna.
- Sträck transmissionsremmen och lägg den över kamaxeln och remspännaren.
- Ta bort dornen från remspännaren.
- Kontrollera att transmissionsremmen kommit i rätt läge och att remhjulens märkning står mitt för märkningarna på motorn.

— ENGLISH —

- Put the transmission belt around crankshaft and intermediary shaft.
IMPORTANT! Do not crank the engine or the camshaft as the pistons may hit the valves.
- Put the belt around the camshaft pulley and the belt tensioner.
- Remove the lock pin from the belt tensioner.
- Check that the belt is in correct position and that the pulley markings match as shown in the sketch.

— DEUTSCH —

- Den Transmissionsriemen um die Kurbelwelle und um die Nebenwelle legen.
Wichtig! Die Kurbelwelle oder die Nockenwelle nicht runderdrehen. Die Kolben können in die Ventile schlagen.
- Den Transmissionsriemen spannen und über die Nockenwelle und über den Riemenspanner legen.
- Den Dorn vom Riemenspanner entfernen.
- Prüfen, ob der Transmissionsriemen richtig liegt und daß die Kennzeichnung des Riemenrades vor den Motormarkierungen liegt.

TRIMS 26/DA76

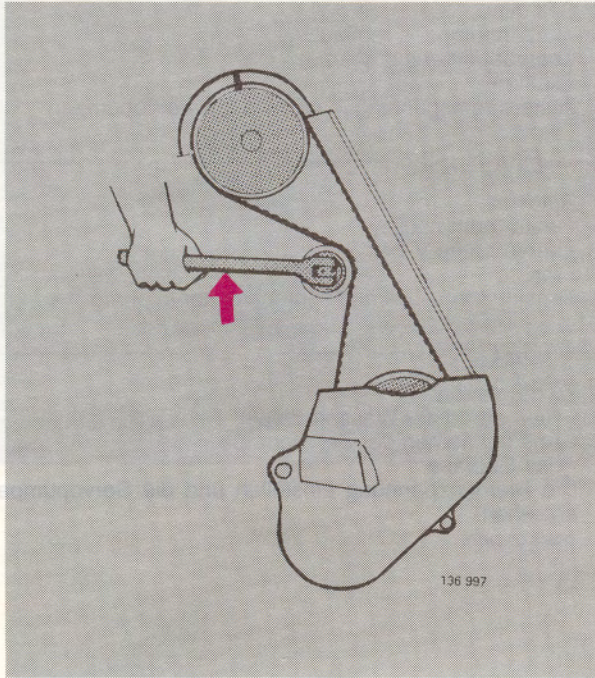

SVENSKA

- Lossa remspännarens mutter.
- Vrid motorns vevaxel edurs.
- Kamaxelhjulet ska rotera ett varv, tills hjulets märkningar åter sammanfaller med inre transmissionskåpans märkningar.
- Kontrollera att vevaxelns lägesmarkering stämmer.
- Dra åt remspännarens låsmutter med 50 Nm.

ENGLISH

- Loosen the belt tensioner nut.
- Crank the engine clockwise.
- The camshaft pulley shall make a complete round until the markings match again.
- Check that the marking on the crankshaft still matches.
- Tighten the belt tensioner nut with 50 Nm (5.0 kpm).

DEUTSCH

- Die Mutter des Riemensträgers lösen.
- Die Kurbelwelle des Motors im Uhrzeigersinn drehen.
- Das Nockenwellenrad eine Umdrehung drehen, bis die Kennzeichnungen des Rades wieder mit den Kennzeichnungen des inneren Transmissionsgehäuses übereinstimmen.
- Prüfen, ob die Stellungskennzeichnung der Kurbelwelle korrekt ist.
- Die Gegenmutter des Riemensträgers mit 50 Nm anziehen.

TRIMS 27/DA76

Wasserpumpe 90 Grad anziehen.
 Gemeinsame Zündkerze 30 Grad anziehen.
 Ventiltrieb 25 Nm (2,5 Nm)

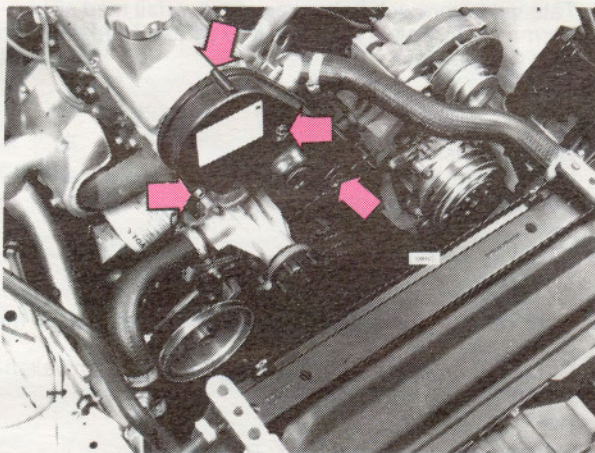

SVENSKA

- Sätt dit övre transmissionskåpan.

ENGLISH

- Reinstall the transmission cover.

DEUTSCH

- Das obere Transmissionsgehäuse anbringen.

TRIMS 28/DA76

Die Ventilcappe anbringen.
 Zu montieren:
 - den Filter
 - den Verteilerdeckel mit Zündkabel gemäß Zündfolge
 - das Hochspannungskabel der Zündspule
 Die Ventilcappe anziehen.
ACHTUNG! Die Masseanschlüsse und die Befestigungen der Zündkabel nicht vergessen.
 TRIMS 27/DA76

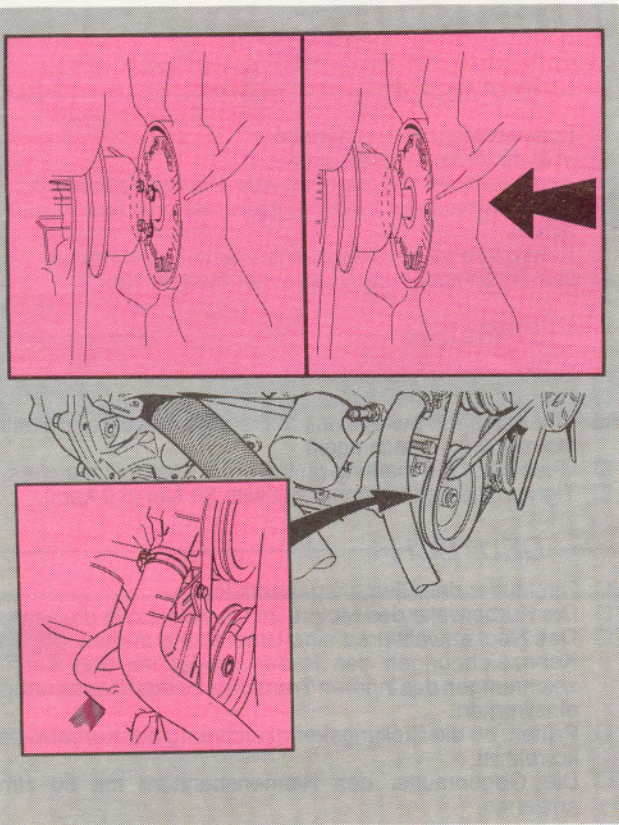

 SVENSKA

- Sätt dit:
 - vattenpumpens remhjul.
 - servopumpens drivrem.
 - fläkten.
- Justera remspänningen och dra fast servopumpen.

 ENGLISH

- Reinstall:
 - water pump pulley
 - servo pump V-belt
 - fan.
- Tension the V-belt and tighten the servo pump.

 DEUTSCH

- Zu montieren:
 - Riemenrad der Wasserpumpe
 - Antriebsriemen der Servopumpe
 - das Gebläse
- Die Riemenspannung einstellen und die Servopumpe anziehen.

TRIMS 29/DA76

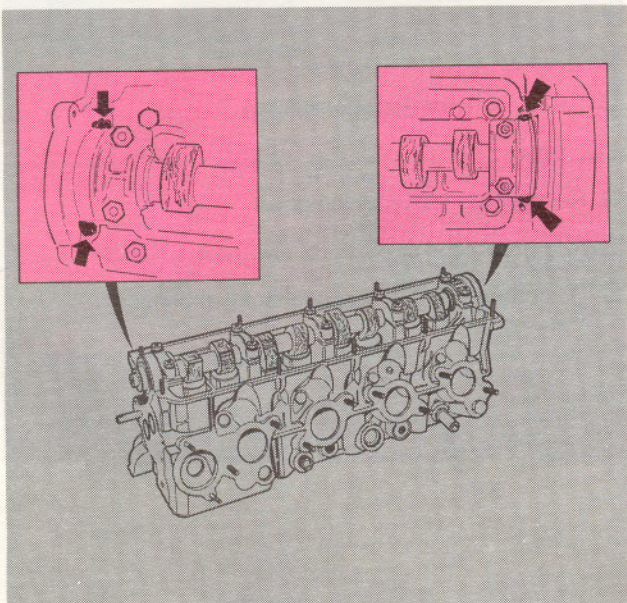

 SVENSKA

- Smörj kamaxelnockarna.
- Täta vid främre och bakre kamaxelöverfall med silikon.
- Forma ventilkåpens packning för kamaxelöverfallen och lägg den på plats.

 ENGLISH

- Oil the camshaft ridges.
- Use silicone to seal the front and rear bearing caps.
- Put the valve cover gasket in position.

 DEUTSCH

- Die Nocken der Nockenwelle schmieren.
- Den vorderen und hinteren Nockenwellendeckel mit Silikon abdichten.
- Die Dichtung der Ventilkappe für den Nockenwellendeckel formen und auflegen.

TRIMS 30/DA76

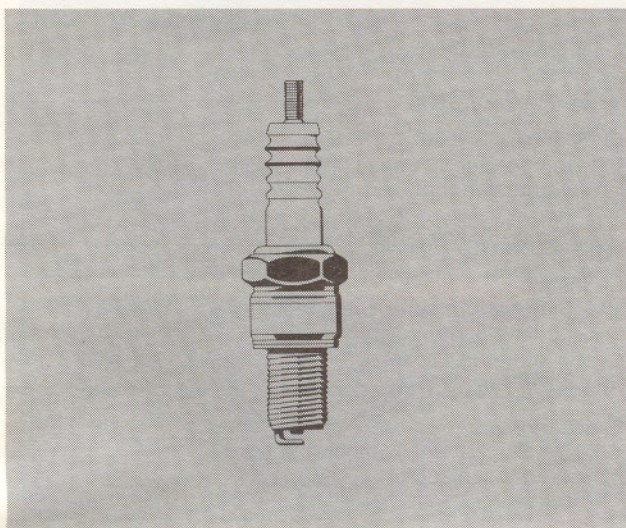

SVENSKA

- Kontrollera tändstiften.
Använd Volvo originalstift.
- Skruva in tändstiften så att packningen ansättes mot cylinderhuvudet.

Alt. 1:

Nya tändstift vinkeldra 90°.
Begagnat tändstift vinkeldra 30°.

Alt. 2:

Åtdragningsmoment 25 Nm (\pm 5 Nm).

ENGLISH

- Check the spark plugs.
Use genuine Volvo spark plugs.
- Install the spark plugs until the seal touches the cylinder head.

ALT.1

New spark plugs: Tighten 90 degrees
Used spark plugs: Tighten 30 degrees.

ALT.2

Tightening torque: 25 \pm 5 Nm (2.5 \pm 0.5 kpm).

DEUTSCH

- Die Zündkerze überprüfen.
Die Originalzündkerze von Volvo verwenden.
- Die Zündkerze so einschrauben, daß die Dichtung am Zylinderkopf anliegt.

Wahl 1:

Neue Zündkerze 90 Grad anziehen.
Gebrauchte Zündkerze 30 Grad anziehen.

Wahl 2:

Anzugsmoment 25 Nm (\pm 5 Nm).

TRIMS31A/DA76

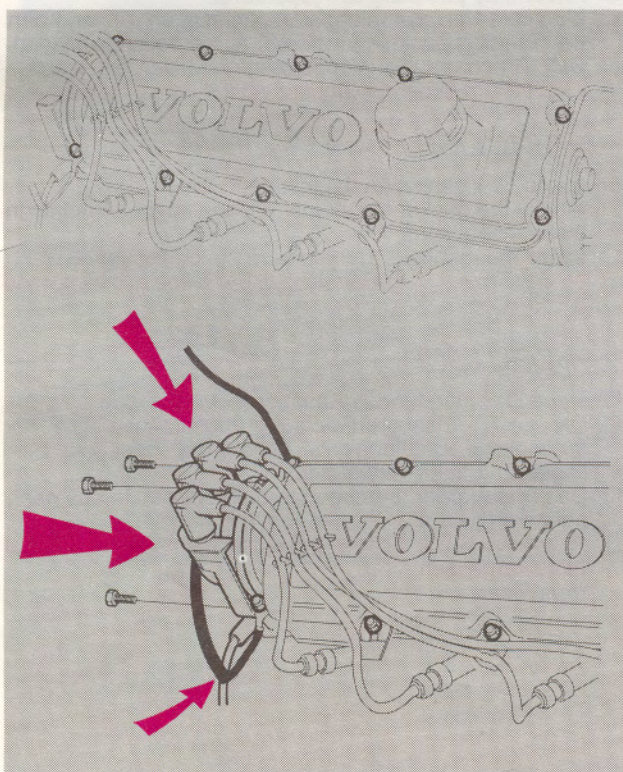

SVENSKA

- Lägg ventilkåpan på plats.
- Sätt dit:
 - rotorn.
 - fördelarlocket med tändkablar enl. tändföljd.
 - tändspolens högspänningskabel.
- Dra fast ventilkåpan.
OBS! Glöm ej stomanslutningarna och tändkablarnas fästen.

ENGLISH

- Put the valve cover in position.
- Install:
 - rotor
 - distributor cap with ignition cables
 - high tension cable from ignition coil.
- Tighten the valve cover nuts.
NOTE! Do not forget earth wiring and attachment for ignition cables.

DEUTSCH

- Die Ventilkappe anbringen.
- Zu montieren:
 - den Rotor
 - den Verteilerdeckel mit Zündkabel gemäß Zündfolge
 - das Hochspannungskabel der Zündspule
- Die Ventilkappe anziehen.
ACHTUNG! Die Masseanschlüsse und die Befestigungen der Zündkabel nicht vergessen.

TRIMS 32/DA76

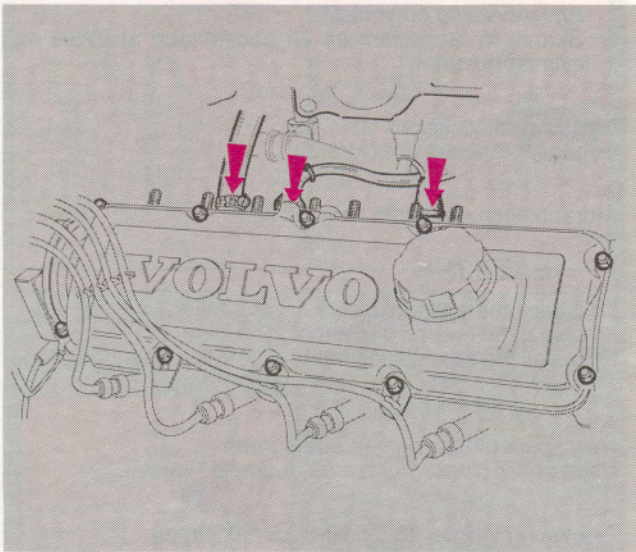

SVENSKA

- Sätt dit:
 - temperaturgivarnas kontaktstycken.
 - värmeslangen.

ENGLISH

- Install:
 - temperature sender connectors
 - heating hose.

DEUTSCH

- Zu montieren:
 - die Stecker der Temperaturegeber
 - Wärmeschlauch.

TRIMS 33/DA76

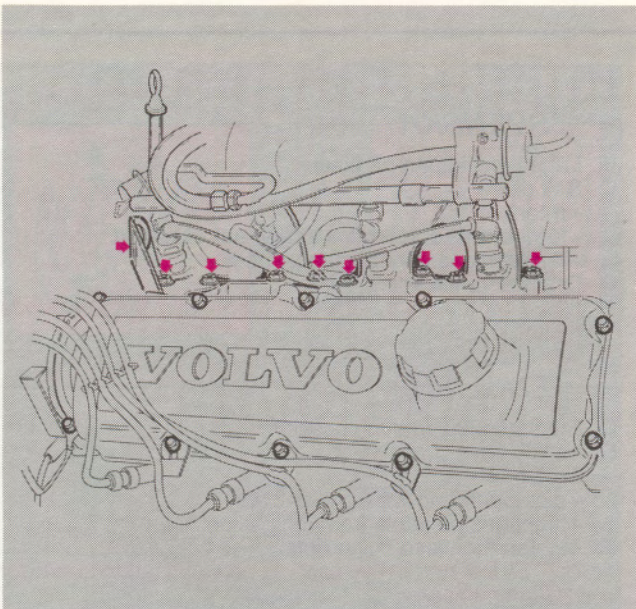

SVENSKA

- Använd ny packning till inloppsörret.
- Modifiera den nya inloppsörspackningen. Använd den ursprungliga packningen till mall allt medföljande bilagan.
- Sätt dit och dra fast inloppsörret från mitten och utåt.
OBS! Glöm ej bakre lyftöglan vid 4:e inloppskanalen.

ENGLISH

- Use a new gasket for the inlet manifold.
- Modify the gasket as per instructions on the template in these instructions.
- Install the manifold. Tighten from the center.
NOTE! Do not forget to reinstall the lift eye at inlet port no 4.

DEUTSCH

- Neue Dichtung für das Ansaugrohr verwenden.
- Die neue Ansaugrohrdichtung modifizieren. Die ursprüngliche Dichtung als Schablone, oder die beiliegende Anlage verwenden.
- Das Ansaugrohr anbringen und von der Mitte aus nach außen anziehen.
ACHTUNG! Die hintere Hebeöse beim 4. Einlaßkanal nicht vergessen.

TRIMS 34/DA76

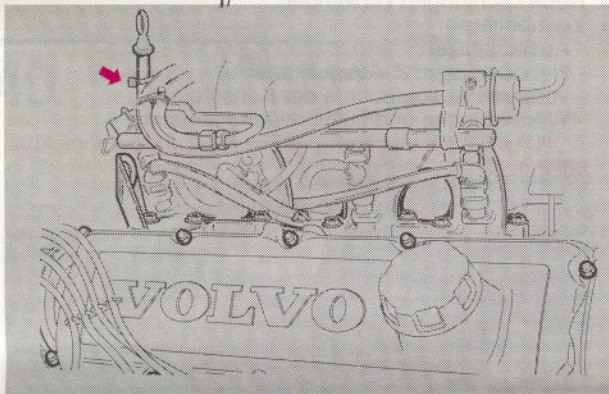
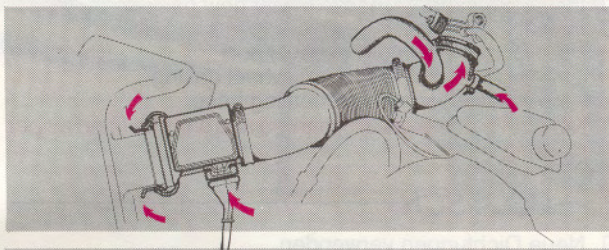
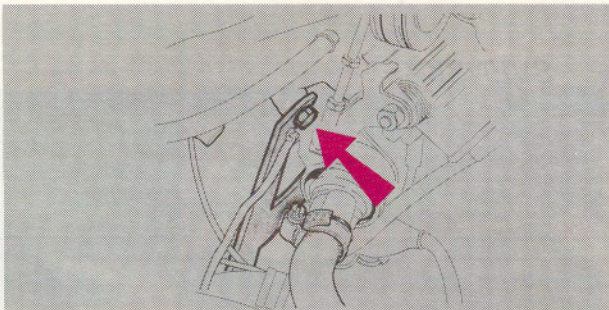

SVENSKA

- Sätt dit:
- staget och generatorns stomanslutning under inlopps-röret.
 - inloppsslangen och LM-mätaren.
 - slanganslutningarna på inloppsslang och kontrollera övrig anslutning på inloppsröret.
 - LM-mätarens kontaktstycke.
 - buntbandet runt slangen och oljemätstickans rör.

ENGLISH

- Reinstall:
- stay and alternator earth wiring under the manifold
 - inlet hose and air meter
 - hoses to inlet hose.
 - air meter connector
 - strip clamp around hose and oil stick pipe.

DEUTSCH

- Zu montieren:
- die Strebe und den Masseanschluß des Generators unter dem Ansaugrohr.
 - den Ansaugschlauch und den LM-Messer
 - die Schlauchanschlüsse des Ansaugschlauches und die übrigen Anschlüsse des Ansaugrohres prüfen.
 - Stecker des LM-Messers.
 - Bündelband um den Schlauch und um das Rohr des Ölmeßstabes.

TRIMS 35/DA76

ENGLISH

- Removes the oil filter with tool 9.19 2003.
□ Works on models DA 76

DEUTSCH

- Den Ölfiler entfernen.
Werkzeug 9.19 2003 verwenden.
□ Verschleißöl Öl mit 2.0-Filter anbringen.
TRIMS 35/DA76

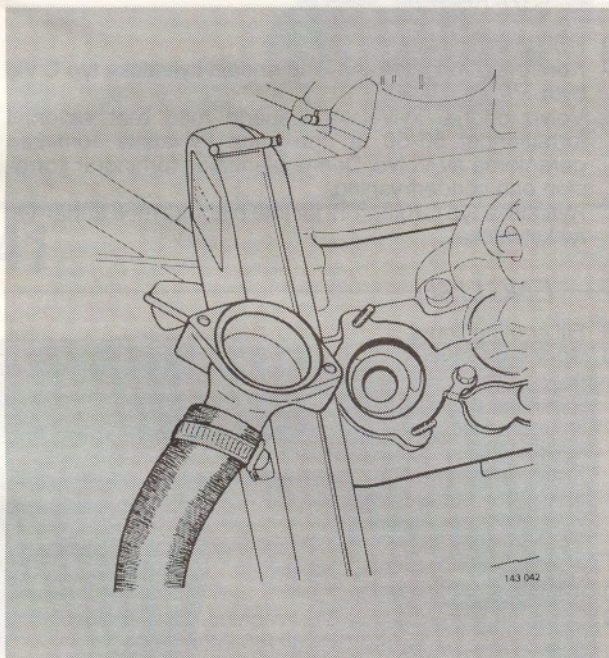

SVENSKA

- Sätt dit:
- termostaten. Använd ny packning.
 - termostathuset.
 - främre lyftöglan.

ENGLISH

- Install:
- thermostat with a new gasket
 - thermostat housing
 - front lift eye.

DEUTSCH

- Zu montieren:
- Thermostat. Neue Dichtung verwenden.
 - Thermostatgehäuse
 - vordere Hebeöse.

TRIMS 36/DA76

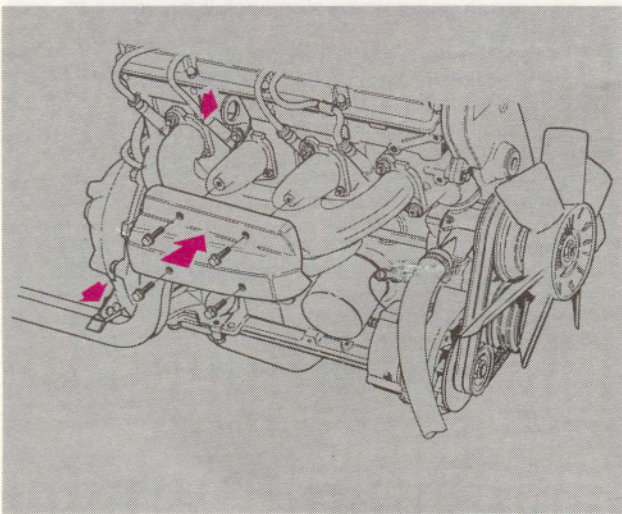

den Ansaugluft und den LM-Messer
die Gichtschlüssel des Ansaugtrichters und
die Gichten des LM-Messers.
Bündelband um den Schlauch und um das Rohr des
Olmessers

SVENSKA

- Sätt dit utloppsroret.
 - Använd nya packningar:
 - lyftöglan vid 3:ans utloppskanal.
 - främre avgasrör i konsolen.
 - värmeplåtar och luftförvärmningsslang.
- OBS! Märkning utloppsrorets packningar.**

ENGLISH

- Install the exhaust manifold with new gaskets.
 - Install:
 - the lift eye at the 3rd exhaust port
 - front exhaust pipe to the flywheel casing
 - heat protection and preheating hose.
- NOTE! The gaskets are marked and shall be fitted as per marking.**

DEUTSCH

- Neue Dichtungen verwenden.
 - Zu montieren:
 - Auslaßstutzen.
 - Hebeöse beim 3. Auspuffkanal
 - vorderes Auspuffrohr in der Konsole.
 - Wärmebleche und Luftvorwärmeschlauch.
- ACHTUNG! Kennzeichnung der Dichtungen vom Auslaßstutzen.**

TRIMS 37/DA76

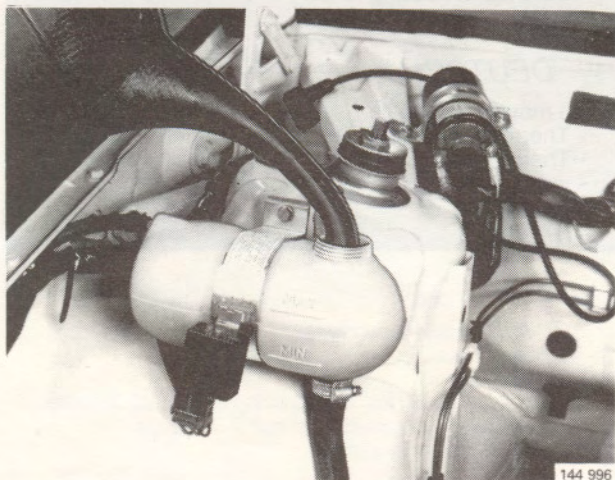

144 996

SVENSKA

- Fyll på kylvätskan.
- Kontrollera tätheten. Använd endast kylvätska typ C vid byte. Volym 9,5 liter.
Volvo original kylvätska utspädd med rent vatten, i förhållandet 50/50 är den enda kylvätska som kan garanteras av Volvo. Denna blandning förhindrar korrosion och sönderfrysning.
Kylvätska typ C (blågrön) får inte blandas med annan typ av kylvätska.

ENGLISH

- Fill cooling liquid.
- Check for leaks. Use only anti-freeze type C when filling new coolant. Volume 9.5 litres.
A mixture of Volvo genuine anti-freeze and water (50/50) is guaranteed by Volvo to provide a good protection against freezing and corrosion.
Anti-freeze type C (blue-green) must not be mixed with other types of anti-freeze.

DEUTSCH

- Kühlflüssigkeit auffüllen.
- Dichtigkeit überprüfen. Bei Wechsel nur Kühlflüssigkeit vom Typ C verwenden. Inhalt 9,5 Liter.
Die Volvo Original-Kühlflüssigkeit, verdünnt mit reinem Wasser im Verhältnis 50/50, ist die einzige Kühlflüssigkeit, die von Volvo empfohlen wird. Diese Mischung verhindert Korrosion und Festfrieren.
Kühlflüssigkeit vom Typ C (blaugrün) darf nicht mit anderen Kühlflüssigkeiten gemischt werden.

TRIMS 38/DA76

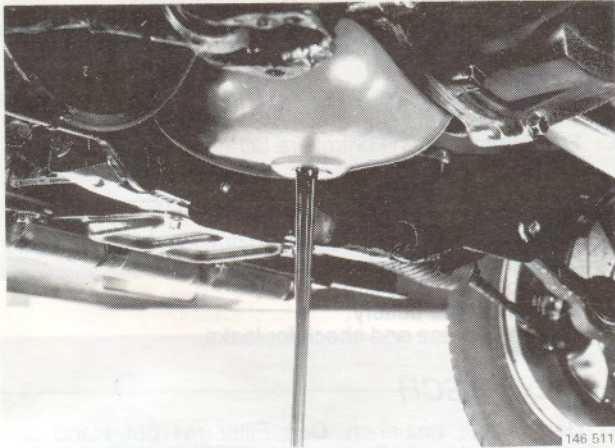

146 511

—SVENSKA—

Motorolja och filter byte.

- Tappa ur motoroljan.
- Sätt dit pluggen och ny packning.
- Dra åt med 60 Nm.

—ENGLISH—

Engine oil and filter change

- Drain the engine oil.
- Fit the plug with a new gasket.
- Tighten with 60 Nm (6.0 kpm).

—DEUTSCH—

Motoröl und Filterwechsel

- Das Motoröl ablassen.
- Den Stopfen und neue Dichtung anbringen.
- Mit 60 Nm anziehen.

TRIMS 39/DA76

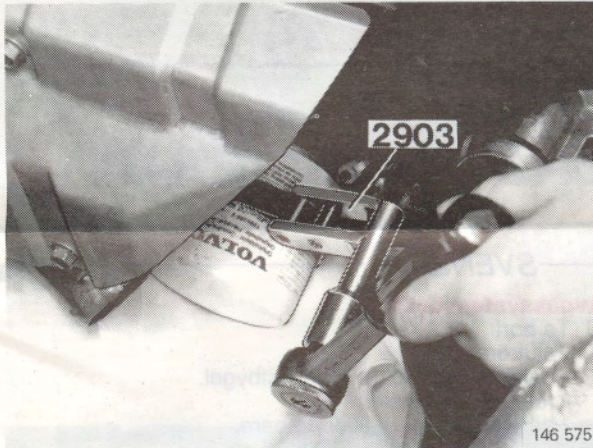

146 575

—SVENSKA—

- Ta bort oljefiltret.
Använd verktyg 999 2903.
- Samla upp oljespillet med t ex papper.

—ENGLISH—

- Remove the oil filter with tool 999 2903.
- Wipe off possible oil.

—DEUTSCH—

- Den Ölfilter entfernen.
Werkzeug 999 2903 verwenden.
- Verschüttetes Öl mit z.B. Papier entfernen.

TRIMS 40/DA76



146 576

—SVENSKA—

- Sätt dit nytt oljefilter.
Stryk olja på packningen.

—ENGLISH—

- Put some oil on the filter ring and fit the new oil filter.

—DEUTSCH—

- Öl auf die Dichtung streichen.
Den neuen Ölfilter anbringen.

TRIMS 41/DA76



146 577

SVENSKA

- Dra fast oljefiltret. Skruva filtret för hand tills packningen får kontakt med tätningsytan. Vrid ytterligare 1/2-3/4 varv.
- Fyll på olja 3,85 liter.
- Sätt dit batteriets stomanslutning.
- Starta motorn och kontrollera tätheten.

ENGLISH

- Tighten the filter until the sealing ring touches the engine block. Then tighten another 1/2 to 3/4 turn.
- Fill engine oil, 3.85 litres.
- Reconnect the battery.
- Start the engine and check for leaks.

DEUTSCH

- Den Ölfilter anziehen. Den Filter mit der Hand anschrauben bis die Dichtung Kontakt mit der Dichtungsfläche erhält. Weitere 1/2 - 3/4 Umdrehungen anziehen.
- 3,85 Liter Öl auffüllen.
- Den Masseanschluß der Batterie anbringen.
- Den Motor starten und die Dichtigkeit überprüfen.

TRIMS 42/DA76

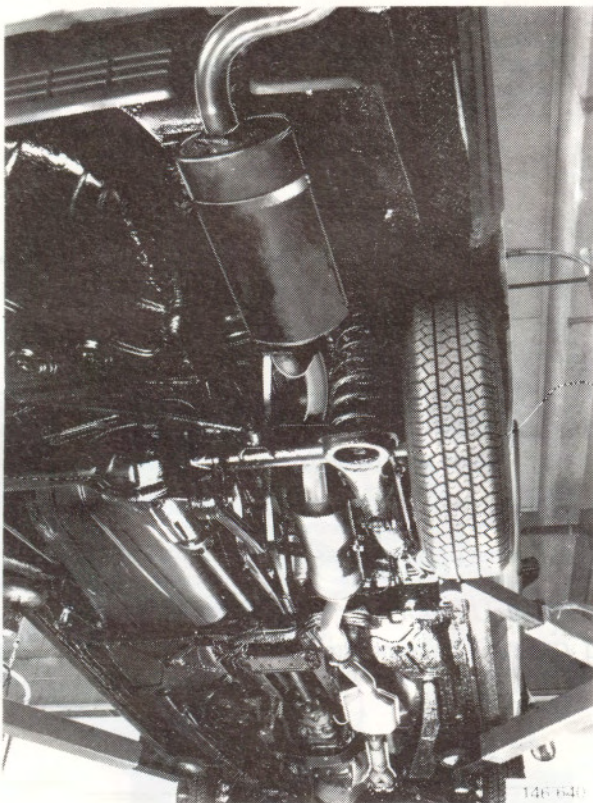

146 640

SVENSKA

Avgassystem byte

- Ta bort:
 - slutröret.
 - bakre ljuddämpare med fästbygel.
 - rör över bakaxeln.
 - hanken för bakre ljuddämpare.

ENGLISH

Changing exhaust system

- Remove:
 - tail pipe
 - rear silencer with bracket
 - pipe over rear axle
 - rubbers for rear silencer.

DEUTSCH

Wechsel der Auspuffanlage

- Zu entfernen:
 - das Endrohr
 - hinterer Schalldämpfer mit Befestigungsbügel
 - Rohr über der Hinterachse
 - die Lasche für den hinteren Schalldämpfer

TRIMS 43/DA76

44

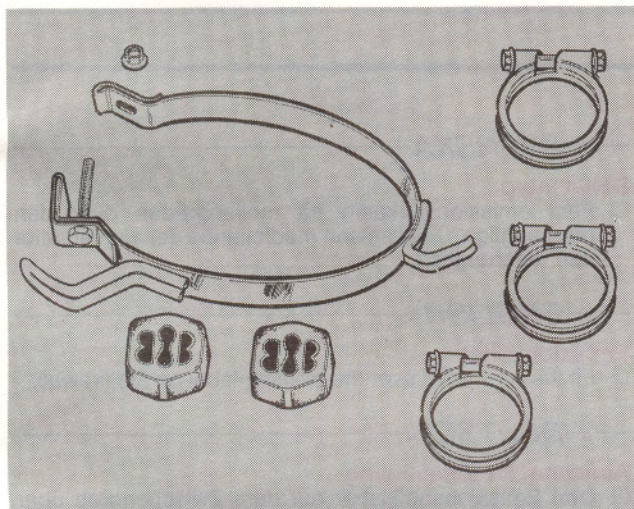
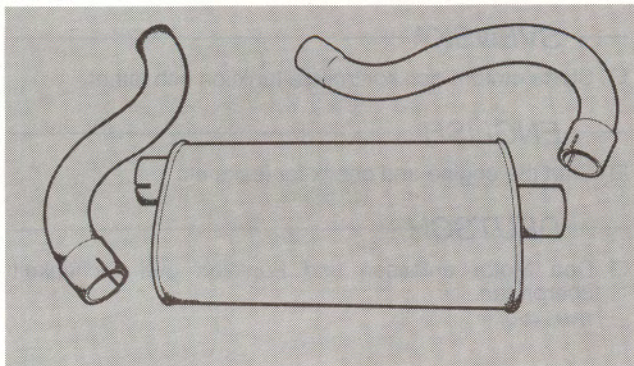

SVENSKA

- Sätt dit:
 - hänken för bakre ljuddämpare.
 - rör över bakaxeln med klammor.
 - bakre ljuddämpare med fästbygel.
 - slutrör med klamma.
- Rörskarvarna ska överlappa ca 40 mm.
- Spelet mellan avgassystemet och karossen bör inte understiga 20 mm.

ENGLISH

- Install:
 - rubbers for rear silencer
 - pipe (with clamps) over rear axle
 - rear silencer with bracket
 - tail pipe with clamp.
- The pipe ends shall overlap each other with about 40 mm.
- The clearance between exhaust system and chassis must not be less than 20 mm.

DEUTSCH

- Zu montieren:
 - die Lasche für den hinteren Schalldämpfer
 - Rohr über der Hinterachse mit Schellen.
 - hinteren Schalldämpfer mit Befestigungsbügel
 - Endrohr mit Klammer
- Die Rohranschlüsse müssen mit ca. 40 mm überlappen.
- Das Spiel zwischen der Auspuffanlage und der Karosserie sollte 20 mm nicht unterschreiten.

TRIMS 44/DA76

45

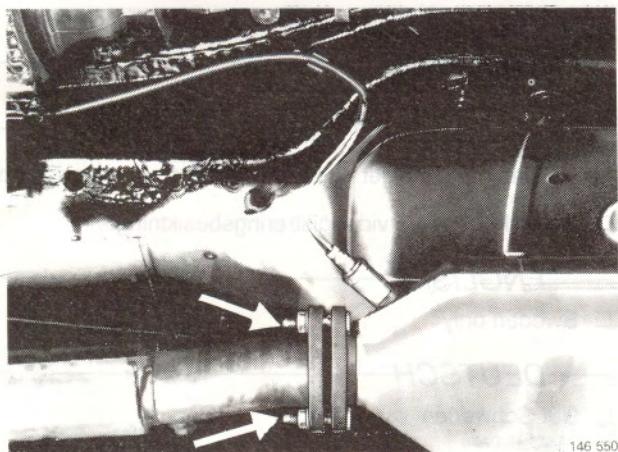

146 550

SVENSKA

- Lossa avgasrörets flänsförskruvning framför katalysatorn.
- Dra fast flänsförskruvningen.
OBS! Momentet ska utföras då främre rör varit frilagt från cylinderhuvudet.

ENGLISH

- Loosen the front exhaust pipe flange from the catalytic cleaner.
- Tighten it again.
NOTE! This shall only be done if the front exhaust pipe has been disconnected from the cylinder head.

DEUTSCH

- Die Flanschverschraubung des Auspuffkrümmers vor dem Katalysator lösen.
- Die Flanschverschraubung anziehen.
ACHTUNG! Dieses Moment wird ausgeführt, wenn das vordere Rohr vom Zylinderkopf gelöst worden ist.

TRIMS 45/DA76

46

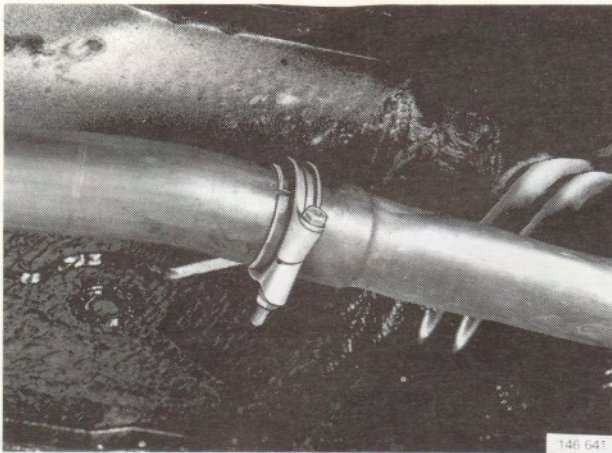

146 641

— SVENSKA —

- Starta motorn och kontrollera funktion och täthet.

— ENGLISH —

- Start the engine and check for leaks etc.

— DEUTSCH —

- Den Motor anlassen und Funktion und Dichtigkeit überprüfen.

TRIMS 46/DA76

47

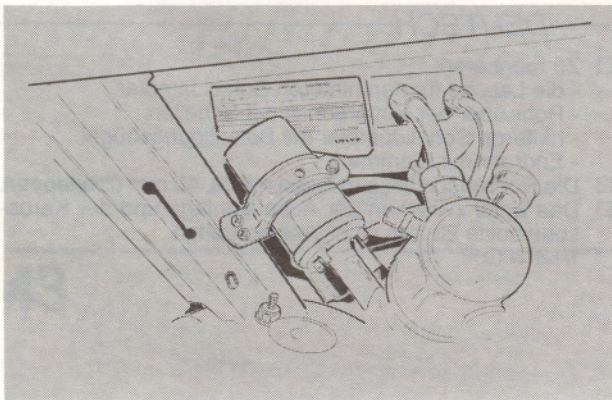

— SVENSKA —

Dekal/Intyg

- Fäst emissionsdekalen på mellanbrädan över den ursprungliga. Den i satsen medföljande dekalen ersätter den ursprungliga.

— ENGLISH —

Emission label

- Fit the new label over the existing label on the firewall.

— DEUTSCH —

Aufkleber/Bescheinigung

- Den Emissionsaufkleber auf dem Zwischenbrett über dem normalen Aufkleber befestigen. Dieser Aufkleber aus dem Satz ersetzt den ursprünglichen Aufkleber.

TRIMS 47/DA76

48

INTYG

Härmed intygar Volvo Personvagnar AB att fordonet enligt omstående sida överensstämmer med kraven i Naturvårdsverkets bestämmelser A11-Regulation.

Volvo Personvagnar AB intygar också att detta fordon är utrustat med slutet vevhusventilationsystem enligt § 2.1 i Naturvårdsverkets A40-Regulation.

Volvo Personvagnar AB intygar även att fordonet tillhör motorfamilj LG4F70-88 diarie nr A170/88.

Ansvar för ovanstående åvilar Volvo Personvagnar AB.

Göteborg
VOLVO PERSONVAGNAR AB
Utveckling Drivlina

Stephen Wallman
.....
Stephen Wallman

— SVENSKA —

Konverteringsintyg.

- Fordonet skall registreringsbesiktigas efter utförd konvertering.
- Konverteringsintyget ska vara utfärdat av auktoriserad Volvo-verkstad.
- Intyg skall företas vid registreringsbesiktningen.

— ENGLISH —

- Sweden only

— DEUTSCH —

- Nur Schweden

TRIMS 48/DA76

SVENSKA

Kontroll av ventilspel

- Första ventiljustering utföres efter 40000 km, därefter enligt serviceintervall.

ENGLISH

Checking valve clearance

- The first valve clearance adjustment is done after 40 000 km, then according to standard service intervals.

DEUTSCH

Kontrolle des Ventilspiels

- Die erste Ventileinstellung wird nach 40 000 km vorgenommen, danach gemäß Serviceintervall.

TRIMS 49/DA76

SVENSKA

- Trimningsatsen ska köras in 1000 km enligt rekommendation i bilens förarinstruktion.

ENGLISH

- The tuning kit shall be run in for 1000 km according to instructions in the owner's manual.

DEUTSCH

- Der Tuningssatz muß eine Einfahrzeit von 1000 km haben, gemäß der Empfehlung in der Gebrauchsanweisung des Fahrzeugs

TRIMS 50/DA76

Modifisering inloppspackning

Modification of inlet gasket

Modifizierung Ansaugdichtung

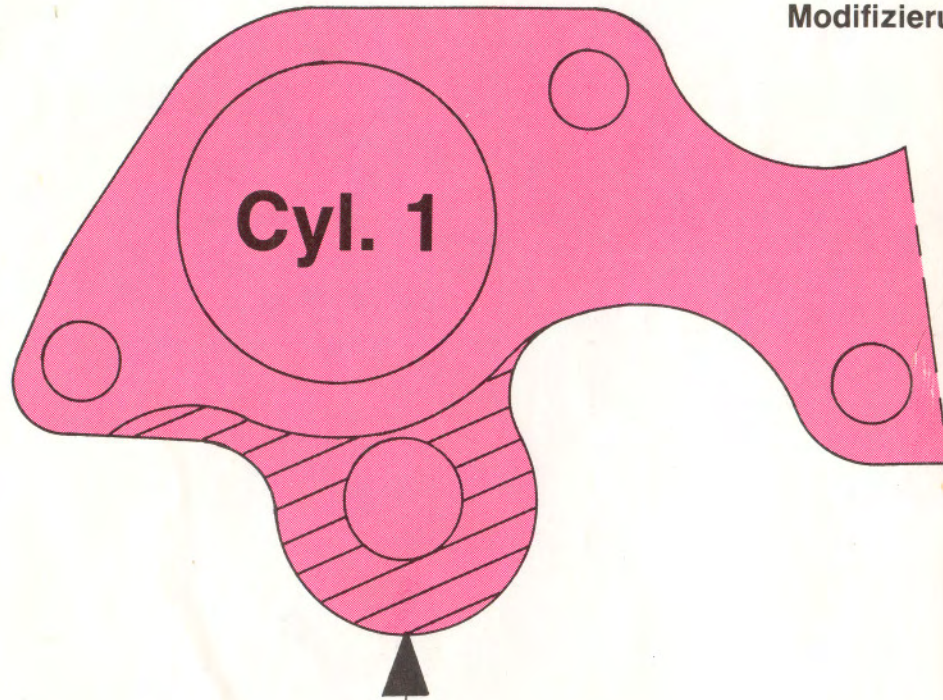

Cyl. 1

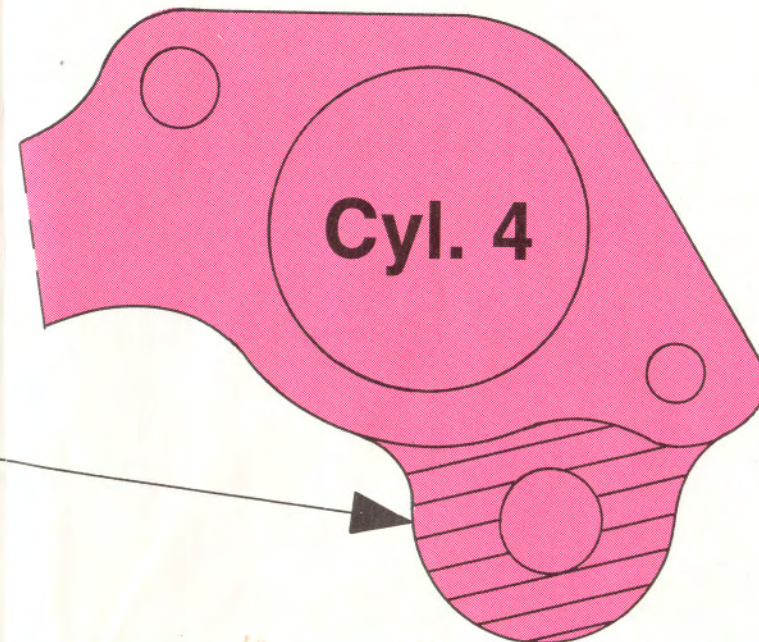

Cyl. 4

Streckmarkerade fält skärs bort från den i satsen medföljande packningen.

The marked sections shall be removed from the new gasket.

Von der beigelegten Dichtung aus dem Satz wird das gestrichelte Feld abgeschnitten.